

MANUALE UTENTE

FUSION-N

CUSTOM[®]

CUSTOM S.p.A.
Via Berettine 2/B
43010 Fontevivo (PARMA) - Italy
Tel. : +39 0521-680111
Fax : +39 0521-610701
http: www.custom.biz

Assistenza Tecnica Clienti:
www.custom4u.it

© 2025 CUSTOM S.p.A. – Italy. Tutti i diritti riservati. È vietata la riproduzione totale o parziale del presente manuale in qualsiasi forma, sia essa cartacea o informatica. CUSTOM S.p.A. e le risorse impiegate nella realizzazione del manuale, non si assumono nessuna responsabilità derivante dall'utilizzo dello stesso, garantendo che le informazioni contenute nel manuale sono state accuratamente verificate. Ogni suggerimento riguardo ad eventuali errori riscontrati o a possibili miglioramenti sarà particolarmente apprezzato. I prodotti sono soggetti ad un continuo controllo e miglioramento, pertanto CUSTOM S.p.A. si riserva di modificare le informazioni contenute nel manuale senza preavviso.

I contenuti multimediali pre/installati sono coperti da Copyright CUSTOM S.p.A. Altre società e altri nomi di prodotti qui menzionati sono marchi delle rispettive società.

La citazione di prodotti di terze parti è a solo scopo informativo e non costituisce alcun impegno o raccomandazione. CUSTOM S.p.A. declina ogni responsabilità riguardo l'uso e le prestazioni di questi prodotti.

LE IMMAGINI UTILIZZATE NEL PRESENTE MANUALE RIVESTONO PURO SCOPO ESEMPLIFICATIVO E POTREBBERO NON RIPRODURRE FEDELMENTE IL MODELLO DESCRITTO.

SE NON DIVERSAMENTE SPECIFICATO, LE INFORMAZIONI FORNITE NEL PRESENTE MANUALE SONO VALIDE PER TUTTI I MODELLI IN PRODUZIONE AL MOMENTO DELL'EMISSIONE DI QUESTO DOCUMENTO.

AVVERTENZE GENERALI

CUSTOM S.p.A. declina ogni responsabilità per sinistri od ogni qualsivoglia inconveniente, a persone o cose, derivanti da manomissioni, modifiche strutturali o funzionali, installazione non idonea o non correttamente eseguita, ambientazione non idonea alle protezioni o climatizzazioni richieste, carenze di manutenzione o di verifiche periodiche o di riparazioni in ogni caso non correttamente eseguite.

INFORMAZIONI GENERALI SULLA SICUREZZA

Si richiama l'attenzione sulle seguenti azioni che possono compromettere la conformità e le caratteristiche del prodotto:

- Leggete e conservate le istruzioni seguenti;
- Seguite tutti gli avvisi e le istruzioni indicate sul dispositivo.
- Non collocate il dispositivo su una superficie instabile perché potrebbe cadere e danneggiarsi seriamente.
- Non collocate il dispositivo su superfici morbide o in ambienti che non garantiscono la necessaria ventilazione.
- Non fissare in maniera indissolubile un prodotto o i suoi accessori come gli alimentatori se non specificatamente previsto da questo manuale.
- Collocate il dispositivo in modo da evitare che i cavi ad esso collegati possano essere danneggiati.
- [Solo apparecchiature OEM] L'apparecchiatura deve essere installata all'interno di un chiosco o sistema che fornisca protezione meccanica, elettrica, antifurto.
- L'impianto di rete deve essere conforme alle norme in vigore nel Paese in cui si intende installare l'apparecchiatura.
- Assicurarsi che nel luogo in cui si vuole installare il dispositivo, vi sia una presa di corrente facilmente accessibile e di capacità non inferiore ai 10A.
- Accertarsi che il cavo di rete in dotazione all'apparecchiatura, o che si intende utilizzare, sia compatibile con la presa disponibile nell'impianto.
- Assicuratevi che l'impianto elettrico che alimenta il dispositivo sia provvisto del conduttore di terra e che sia protetto da interruttore differenziale.
- Prima di ogni operazione di manutenzione scollegare il cavo alimentazione.
- Utilizzate il tipo di alimentazione elettrica indicato sull'etichetta del dispositivo.
- L'alimentazione alla stampante deve essere fornita da un alimentatore di tipo SELV (definizione IEC60950-1 seconda edizione).
- [Solo apparecchiature DESK] L'alimentazione all'apparecchiatura deve essere fornita da un alimentatore di tipo approvato da CUSTOM S.p.A.
- Rispettare l'intervallo operativo dell'apparecchiatura e dei componenti accessori.
- Non ostruite le aperture per la ventilazione.
- Non introducete oggetti all'interno del dispositivo in quanto essi possono cortocircuitare o danneggiare parti che potrebbero comprometterne il funzionamento.
- Non intervenite personalmente sul dispositivo, eccetto che per le operazioni di ordinaria manutenzione, espressamente riportate nel manuale utente.
- L'apparecchiatura deve essere accessibile nelle sue componenti solamente a personale autorizzato ed addestrato.
- Eseguire periodicamente la manutenzione ordinaria del dispositivo al fine di evitare che accumuli di sporcizia possano compromettere il corretto e sicuro funzionamento dell'unità.
- Non toccare la linea di riscaldamento della testina a mani nude o con oggetti metallici. Non eseguire operazioni all'interno della stampante subito dopo la stampa, perché la testina ed il motore possono raggiungere temperature molto elevate.
- Utilizzare materiali di consumo consigliati o approvati da CUSTOM S.p.A.



IL MARCHIO CE APPLICATO AL PRODOTTO CERTIFICA CHE IL PRODOTTO STESSO SODDISFA I REQUISITI BASE DI SICUREZZA.

Il dispositivo soddisfa i requisiti essenziali di Compatibilità Elettromagnetica e di Sicurezza Elettrica previsti dalle direttive 2014/30/UE e 2014/35/UE in quanto progettata in conformità alle prescrizioni delle seguenti Norme:

- EN 55032 (*Electromagnetic compatibility of multimedia equipment - Emission Requirements*)
- EN 55024/EN55035 (*Electromagnetic compatibility of multimedia equipment - Immunity requirements*)
- EN IEC/EN62368-1 (*Audio/video, information and communication technology equipment*)

Il dispositivo soddisfa i requisiti essenziali della Direttiva 2014/53/UE per le apparecchiature dotate di moduli emettitori intenzionali di onde radio. La Dichiarazione di Conformità e le altre certificazioni disponibili, possono essere scaricate dal sito www.custom4u.it.



INDICAZIONI PER LO
SMALTIMENTO DEL
PRODOTTO

Il simbolo del bidone barrato sta ad indicare che lo smaltimento del dispositivo NON deve essere eseguito attraverso il normale ciclo di smaltimento dei rifiuti. Per informazioni maggiormente dettagliate sul riciclaggio di questo prodotto, fare riferimento alle indicazioni dell'autorità del vostro Paese per lo smaltimento di questi prodotti.

- Non smaltire queste apparecchiature come rifiuto municipale solido misto ma effettuare una raccolta separata.
- Il reimpiego o il corretto riciclaggio delle AEE è utile a preservare l'ambiente e la salute umana stessa.
- Secondo la Direttiva europea WEEE 2012/19/UE sono disponibili specifici centri di raccolta a cui consegnare i rifiuti di apparecchiature elettriche ed elettroniche, ed è altresì possibile riconsegnare l'apparecchiatura al distributore all'atto dell'acquisto di una nuova equivalente.
- La pubblica amministrazione ed i produttori di AEE sono impegnati ad agevolare i processi di reimpiego e recupero dei RAEE attraverso l'organizzazione delle attività di raccolta e attraverso l'utilizzo di opportuni accorgimenti progettuali.
- La legge punisce con opportune sanzioni chi smaltisce abusivamente i RAEE.
- Per la raccolta differenziata delle parti componenti l'imballaggio verificare le disposizioni del proprio comune.



Il formato usato per questo manuale migliora l'uso di risorse naturali riducendo la quantità di carta necessaria per stampare questa copia.

SOMMARIO

1	INTRODUZIONE	7
2	DESCRIZIONE	9
2.1	Contenuto della confezione	9
2.2	Parti del dispositivo	10
2.3	Pannello connettori	11
2.4	Etichetta di prodotto	12
2.5	Segnalazioni di stato	13
2.6	Il display	14
3	FUNZIONAMENTO	15
3.1	Utilizzo del sistema	15
3.2	Collegamento della stampante per comande via Ethernet	16
3.3	Collegamento del lettore di codici a barre SCANMATIC	18
3.4	Collegamento del lettore RFID	19
3.5	Collegamento del cassetto rendiresto	20
3.6	Connessione ai servizi telematici	21
3.7	Accensione / spegnimento	22
3.8	Apertura coperchio vano carta	23
3.9	Inserimento rotolo carta	24
3.10	Esaurimento della memoria permanente di dettaglio	25
3.11	Regolazione data e orario	26
3.12	Allarme di mezzanotte	27
4	SERVIZI TELEMATICI	29
4.1	Gestione disallineamenti	29
4.2	Messaggistica	29
4.3	Esportazione della memoria permanente di dettaglio o riepilogo su memoria esterna	30
5	TASTIERA DI SERVIZIO	33
5.1	Collegamento della tastiera 102 tasti	33
5.2	Layout tasti	34
5.3	Esempi di “funzioni aggiuntive”	36
5.4	Esempi di “registrazione articoli”	36
5.5	Esempi di “modificatori”	37
5.6	Esempi di “pagamenti”	37
5.7	Esempi di “azzeramenti”	38

6	MANUTENZIONE	39
6.1	Inceppamento della taglierina	39
6.2	Pulizia	41
7	SPECIFICHE	43
7.1	Specifiche hardware	43
7.2	Dimensioni dispositivo	46
7.3	Dimensioni alimentatore e cavo di alimentazione	47
8	ACCESSORI	49



1 INTRODUZIONE

Questo manuale utente è suddiviso in sezioni e capitoli. Ogni capitolo è raggiungibile dal sommario collocato all'inizio di questo documento. Il sommario è raggiungibile tramite il pulsante presente in ogni pagina come illustrato nello schema seguente.

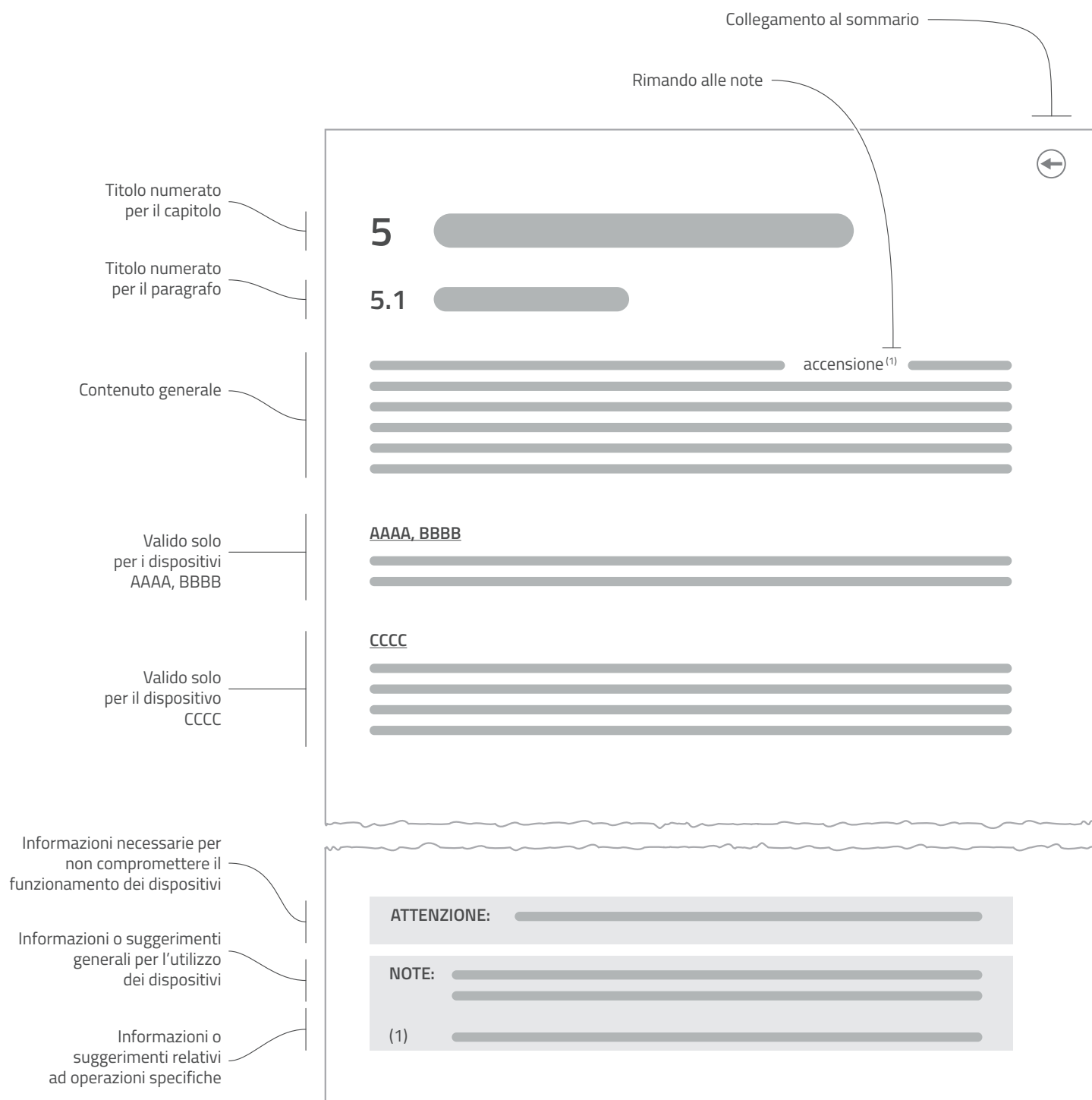



2 DESCRIZIONE

2.1 Contenuto della confezione

Rimuovere tutto il contenuto della confezione (vedere immagine seguente), facendo attenzione a non danneggiare il materiale di imballaggio al fine di utilizzarlo per trasporti futuri.

Assicurarsi che vi siano i componenti illustrati in seguito e che non siano danneggiati. In caso contrario, contattare il servizio di assistenza.

1. Dispositivo
2. Adattatore CA
3. Cavo di alimentazione CA
4. Documentazione (guida introduttiva, guida segnalazioni di stato, foglio garanzia)

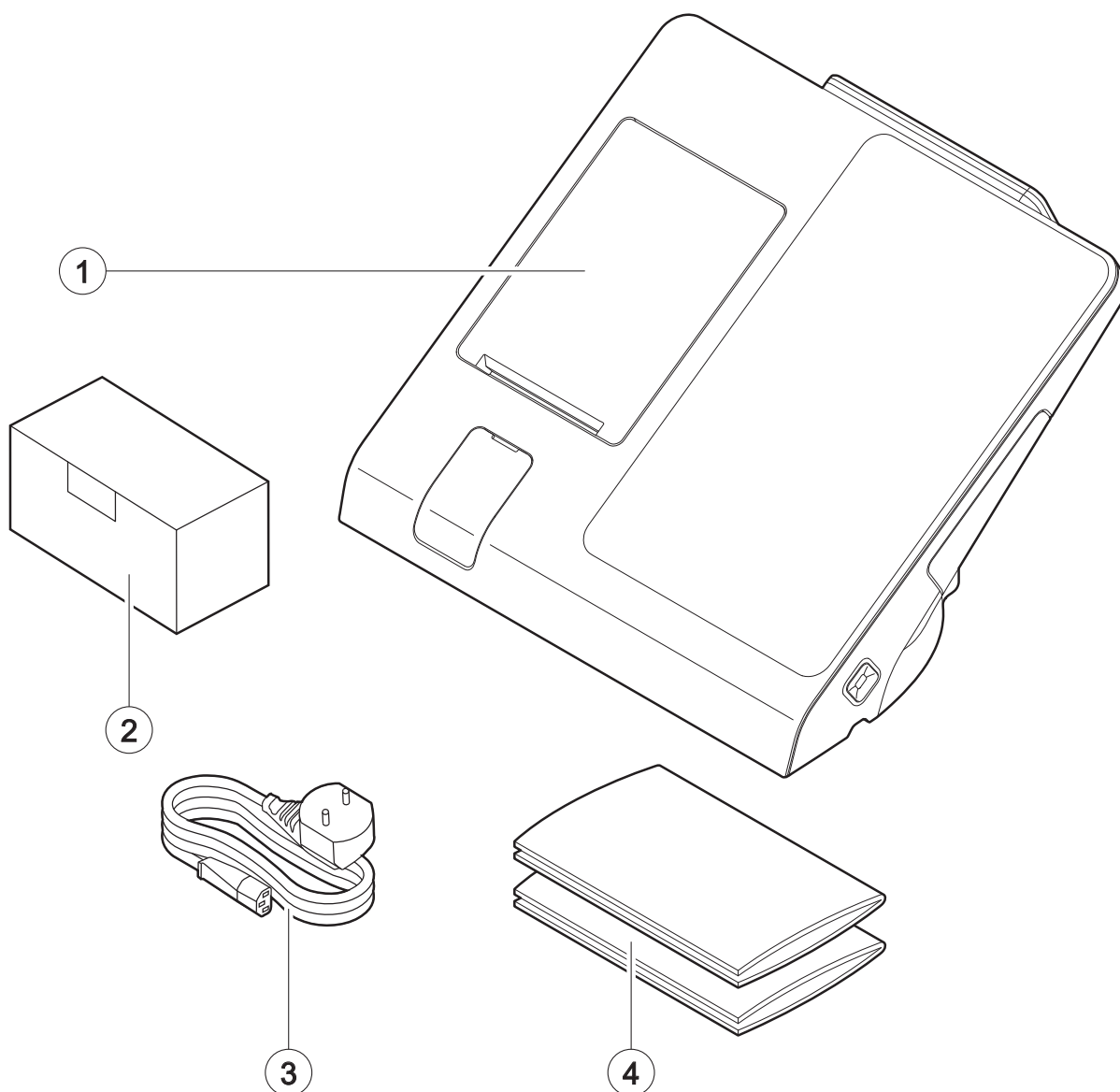

2.2 Parti del dispositivo

1. Display lato cliente
2. Touch screen
3. Coperchio vano carta
4. Uscita carta
5. Coperchio di servizio
6. Pannello connettori
(vedere [paragrafo 2.3](#))
7. LED di stato
8. Tasto ON/OFF
9. Pulsante apertura manuale
coperchio vano carta

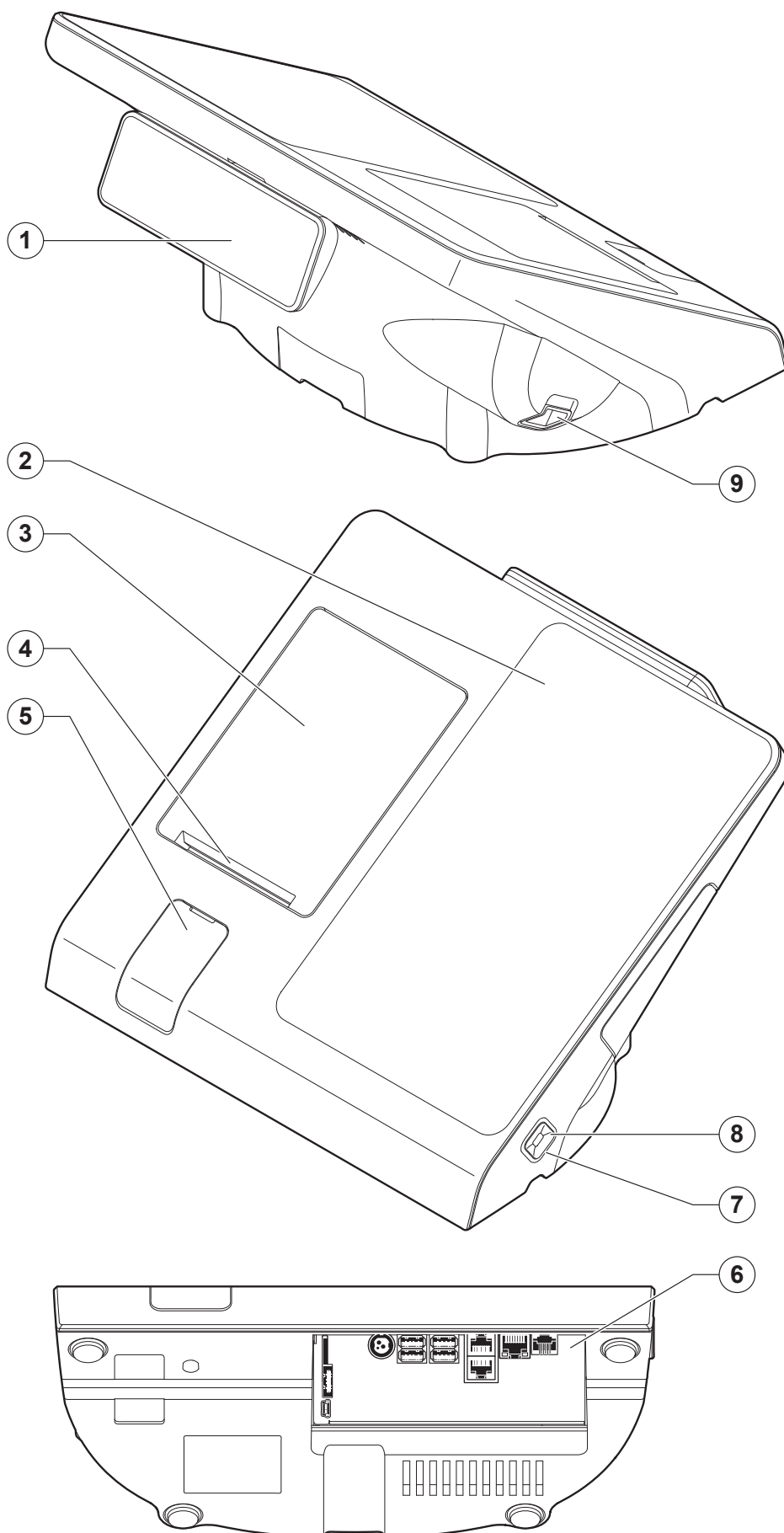

2.3 Pannello connettori

1. Porta miniUSB tipo B (RISERVATA)
2. Porta USB tipo A per collegamento tastiera
3. Slot MicroSD esterna di servizio (scheda MicroSD non inclusa)
4. Porta alimentazione
5. Porta USB (x3)
6. Porta USB (RISERVATA)
7. Porta RS232 (x2)
8. Porta Ethernet
9. Porta cassetto rendiresto

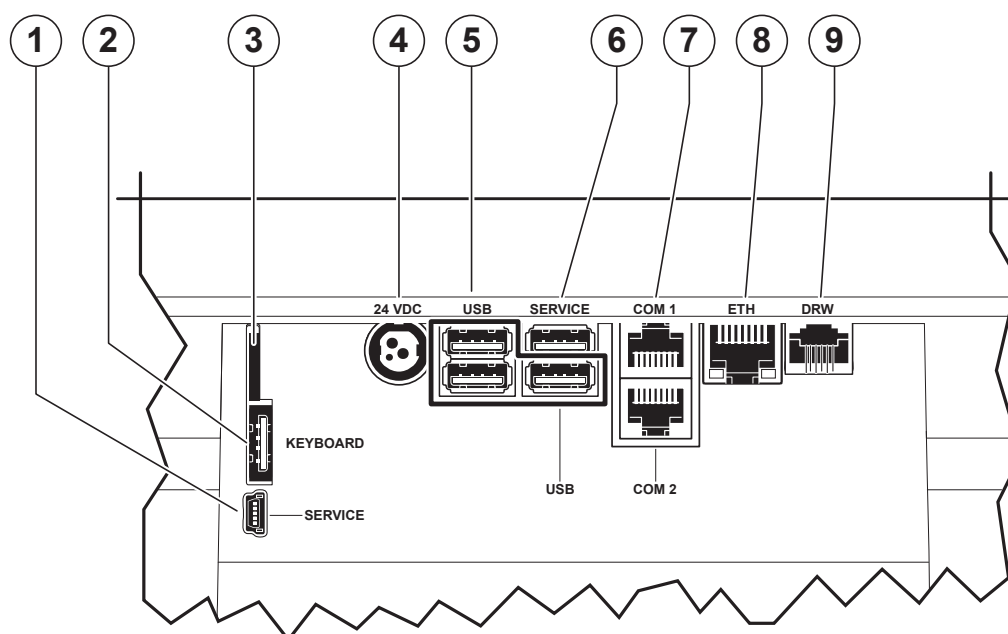



2.4 Etichetta di prodotto

I principali dati che consentono di identificare il dispositivo sono riportati sull'apposita etichetta applicata sul fondo dello stesso.

In particolare essa riporta i dati elettrici per il collegamento ad una fonte di alimentazione. Inoltre riporta il codice prodotto, il numero di serie e la revisione hardware (R).

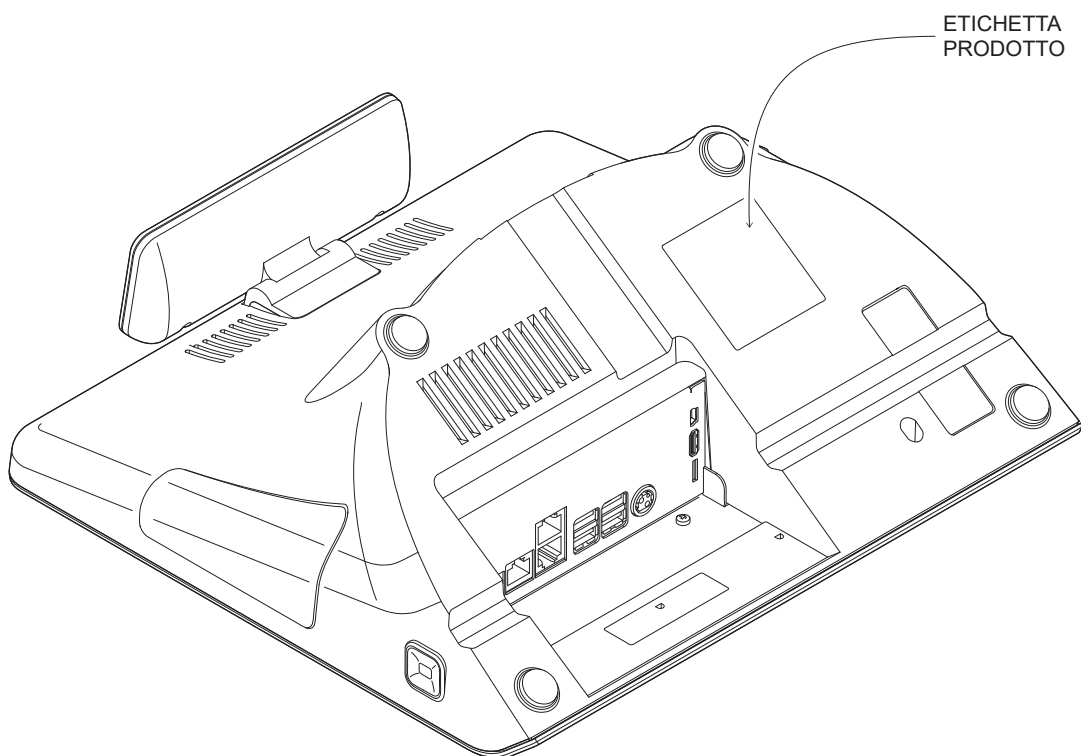

2.5 Segnalazioni di stato

Il LED di stato visualizza lo stato hardware del dispositivo. In caso di malfunzionamento, il colore e la frequenza di lampeggio cambieranno in base alla seguente tabella.

LED DI STATO		DESCRIZIONE	
-		OFF	DISPOSITIVO SPENTO
BLU		ON	DISPOSITIVO ACCESO
ROSSO		ON	DISPOSITIVO ALIMENTATO MA SPENTO

2.6 Il display

Il display è di tipo LCD retroilluminato grafico. Durante la registrazione, il display riporta valori numerici ed indicazioni riferiti all'operazione in corso. In situazione di normale utilizzo e quindi in assetto Registrazione (vedere paragrafo 3.10), il display visualizzerà il seguente messaggio:

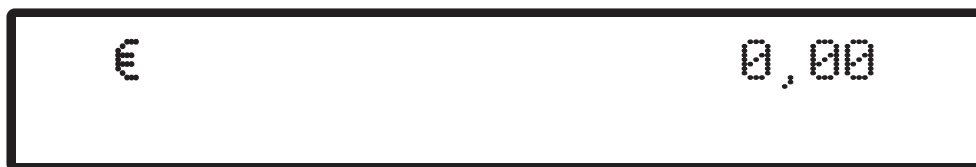

Display LCD in assetto Registrazione.

In caso di anomalie viene emesso un segnale acustico e viene visualizzata una breve descrizione esplicitiva dell'anomalia.



Display LCD con segnalazione anomalia.



3 FUNZIONAMENTO

3.1 Utilizzo del sistema

Per l'utilizzo del sistema sono disponibili le seguenti modalità:

1. tramite applicazione KEEPUP Smart, preinstallata da attivare con acquisto di una licenza (contattare il vostro rivenditore);
2. tramite applicazione di terze parti da installare sul dispositivo.

In caso di malfunzionamento del display touch, è possibile collegare una tastiera di servizio 102 tasti (vedere [capitolo 5](#)) per svolgere le principali operazioni.



3.2 Collegamento della stampante per comande via Ethernet

Collegamento diretto

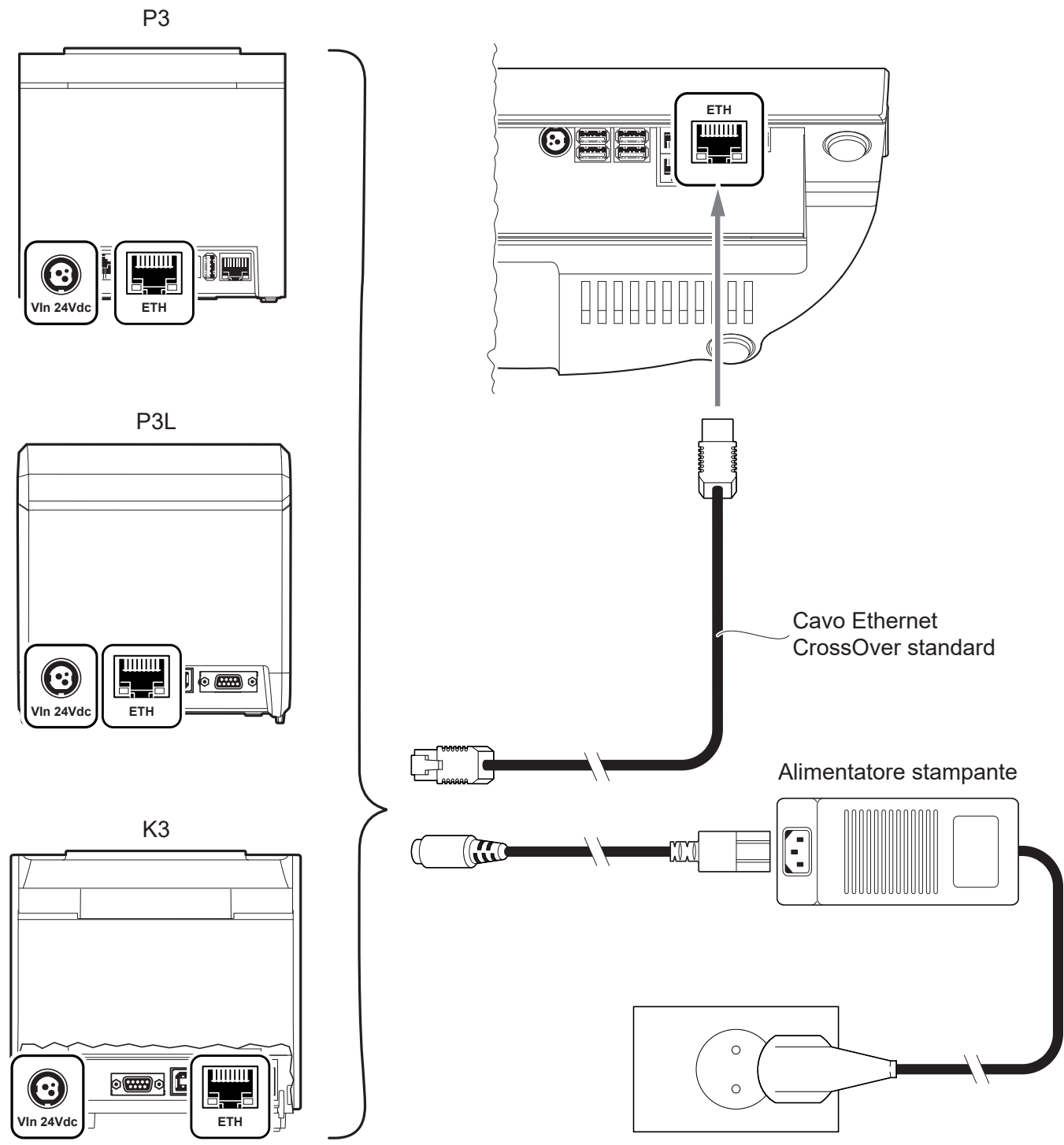



Collegamento mediante dispositivo switch

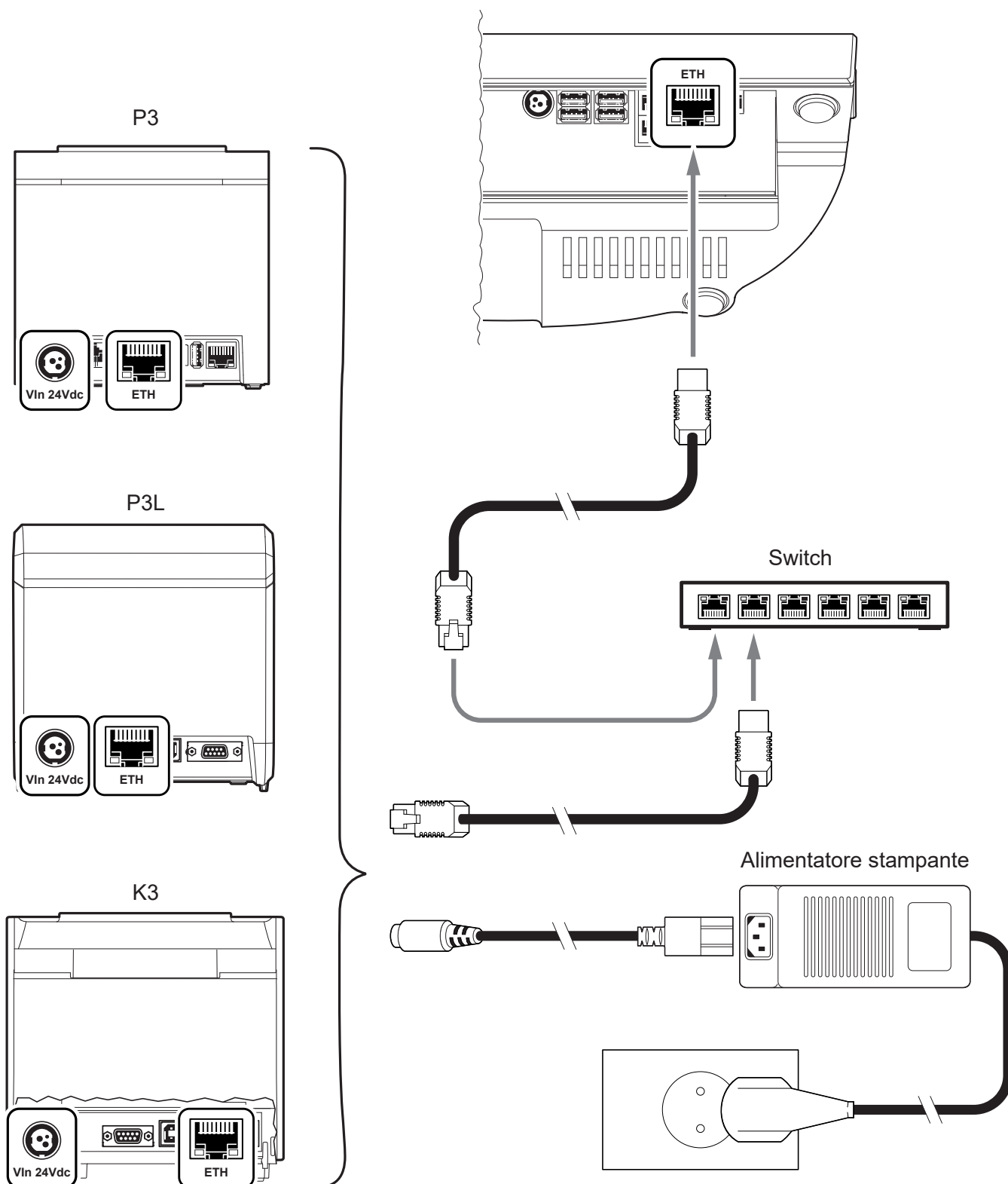



3.3 Collegamento del lettore di codici a barre SCANMATIC

Per il dispositivo viene fornito come accessorio un lettore di codici a barre (lettore barcode) in grado di leggere svariati tipi di codici a barre (vedere [capitolo 8](#)).

Il lettore di codici a barre SCANMATIC deve essere impostato in “emulazione tastiera” per poter comunicare con il dispositivo.

Per impostare il lettore di codici a barre procedere come segue.

1

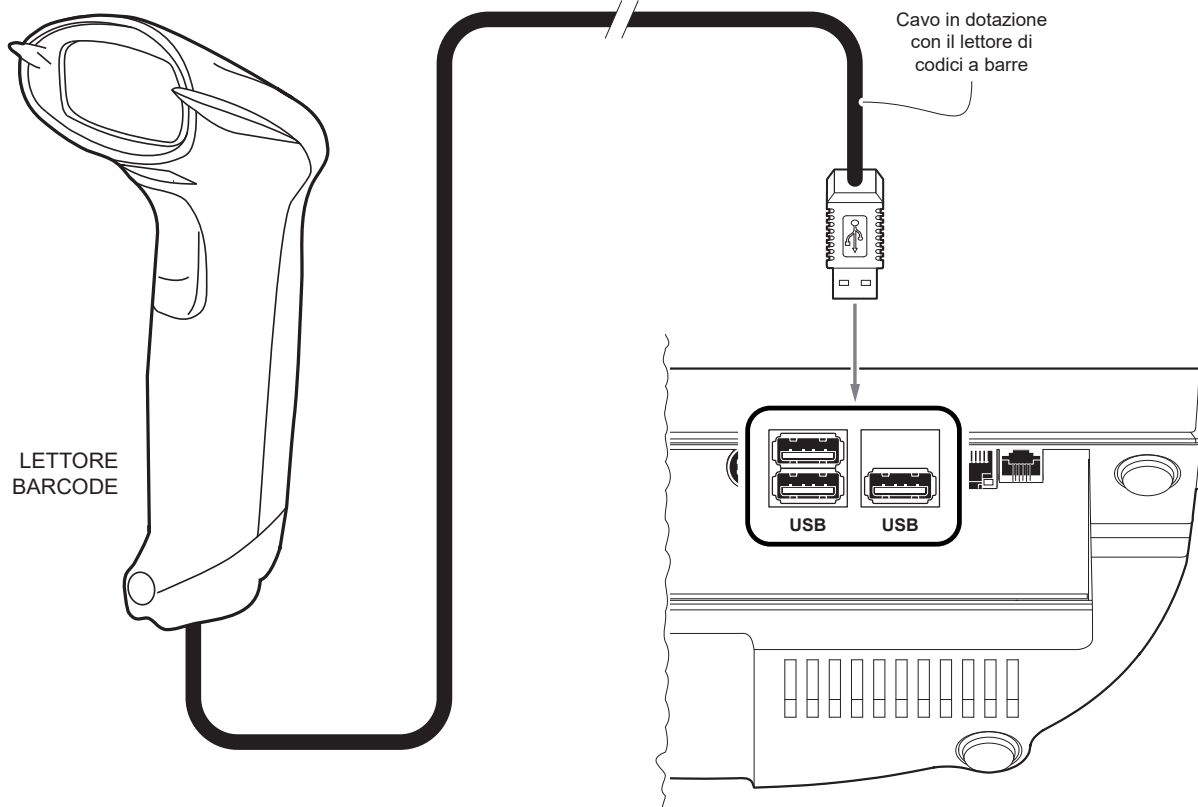

Collegare il lettore di codici a barre ad una delle 3 porte USB illustrate in figura.

2

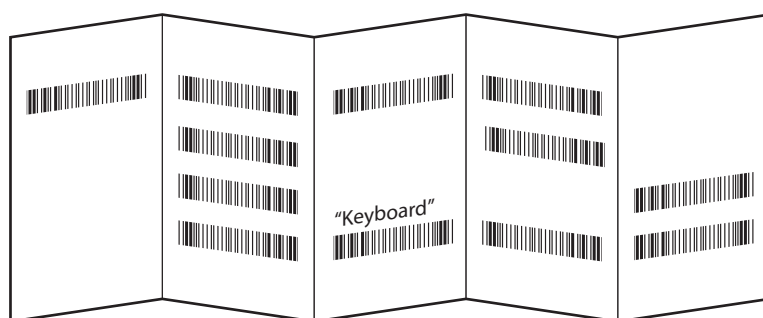

Seguire la procedura di configurazione indicata sul manuale utente del lettore di codici a barre includendo la scansione del barcode identificato come “Keyboard”.

3.4 Collegamento del lettore RFID

Per il dispositivo viene fornito come accessorio un lettore RFID per la gestione delle fidelity card (vedere [capitolo 8](#)).

Per collegare il lettore RFID al dispositivo, procedere come segue.

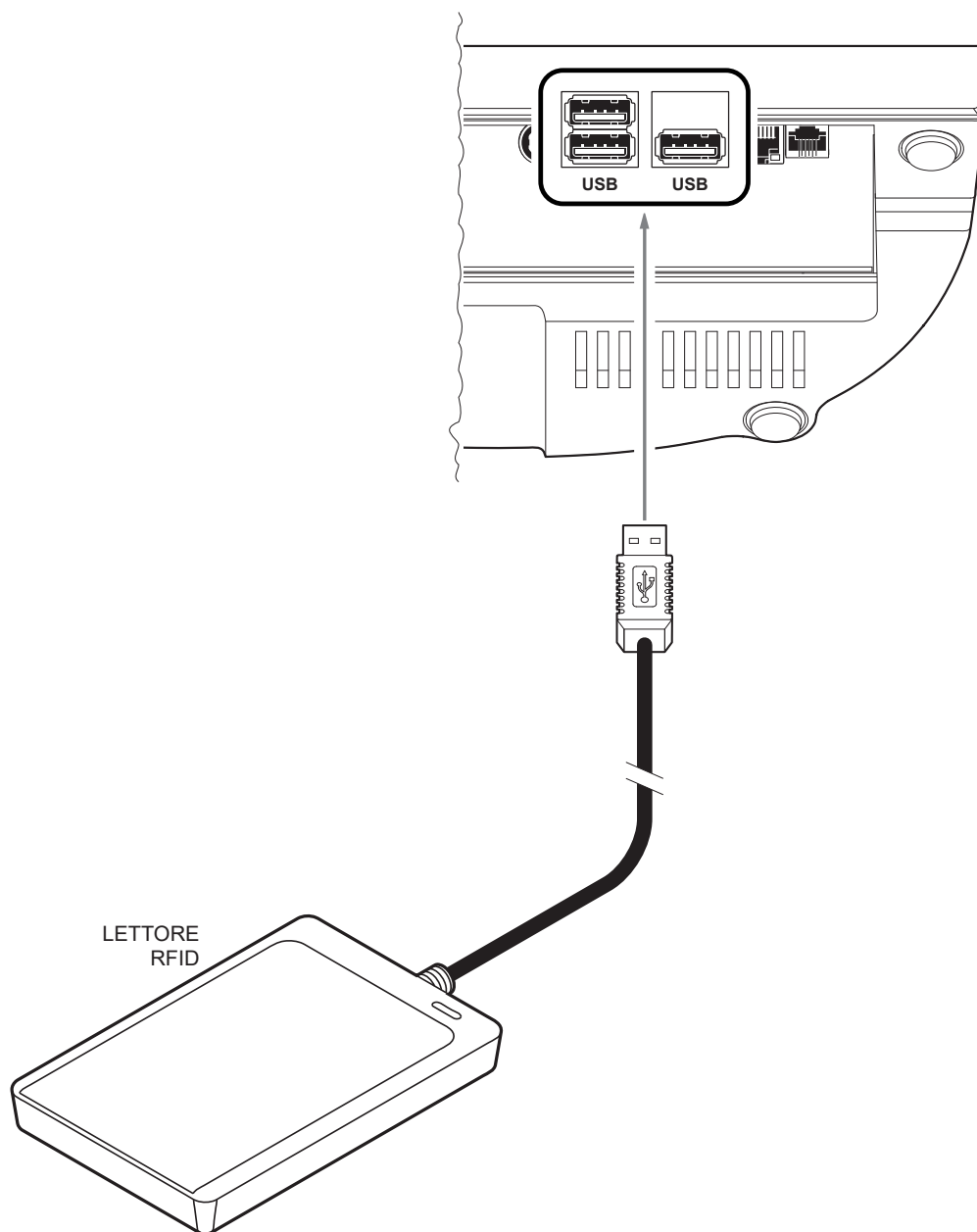

3.5 Collegamento del cassetto rendiresto

Per il dispositivo viene fornito come accessorio il cassetto rendiresto (vedere [capitolo 8](#)).

Per collegare il cassetto al dispositivo, procedere come segue.

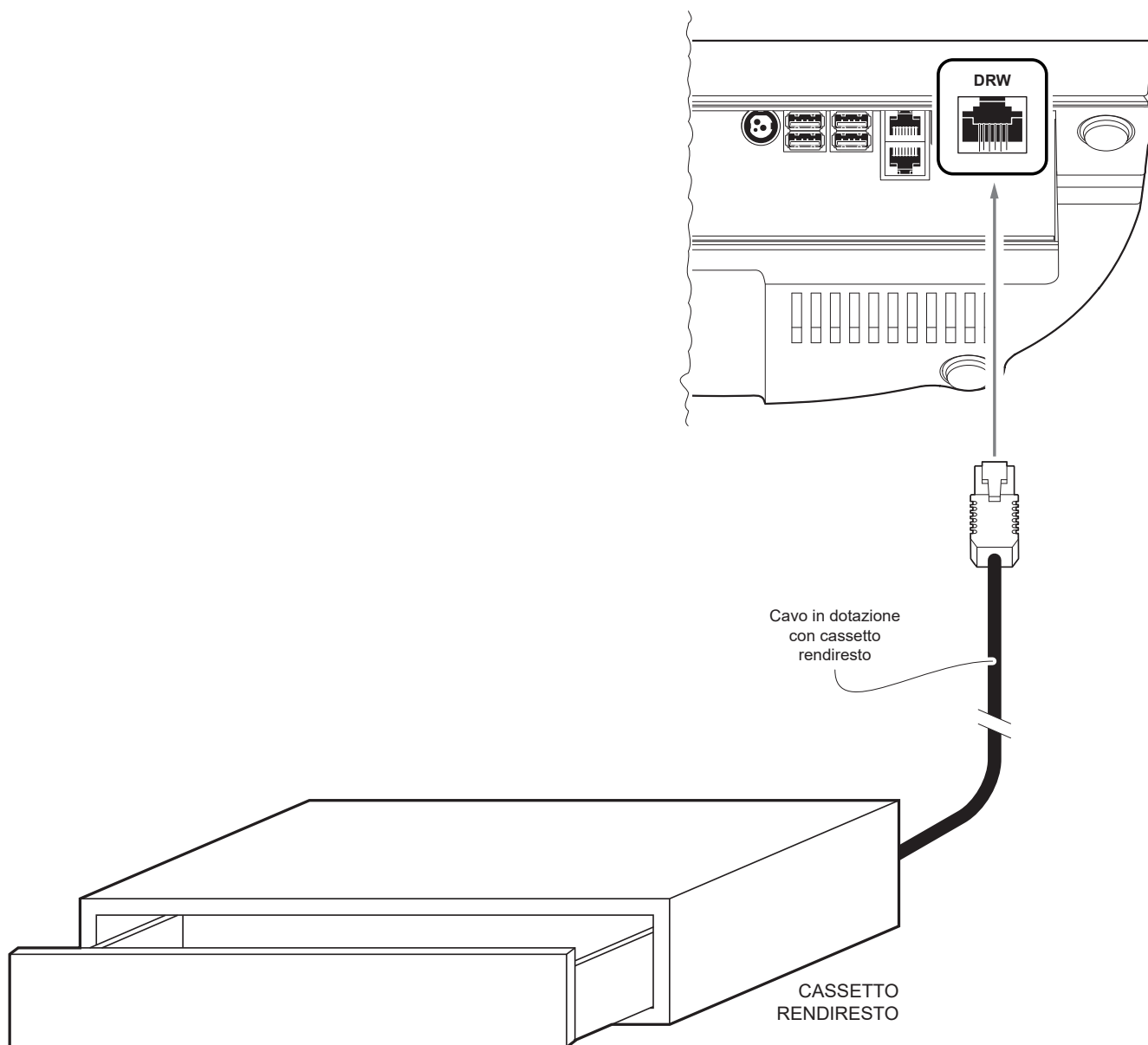

3.6 Connessione ai servizi telematici

Per trasmettere i corrispettivi di vendita e gli stati operativi del registratore telematico, è necessario che il modulo fiscale del dispositivo abbia una connessione internet verso i servizi telematici messi a disposizione dall'Agenzia delle Entrate.

Per connettere correttamente il dispositivo, utilizzare la porta di rete mostrata in figura

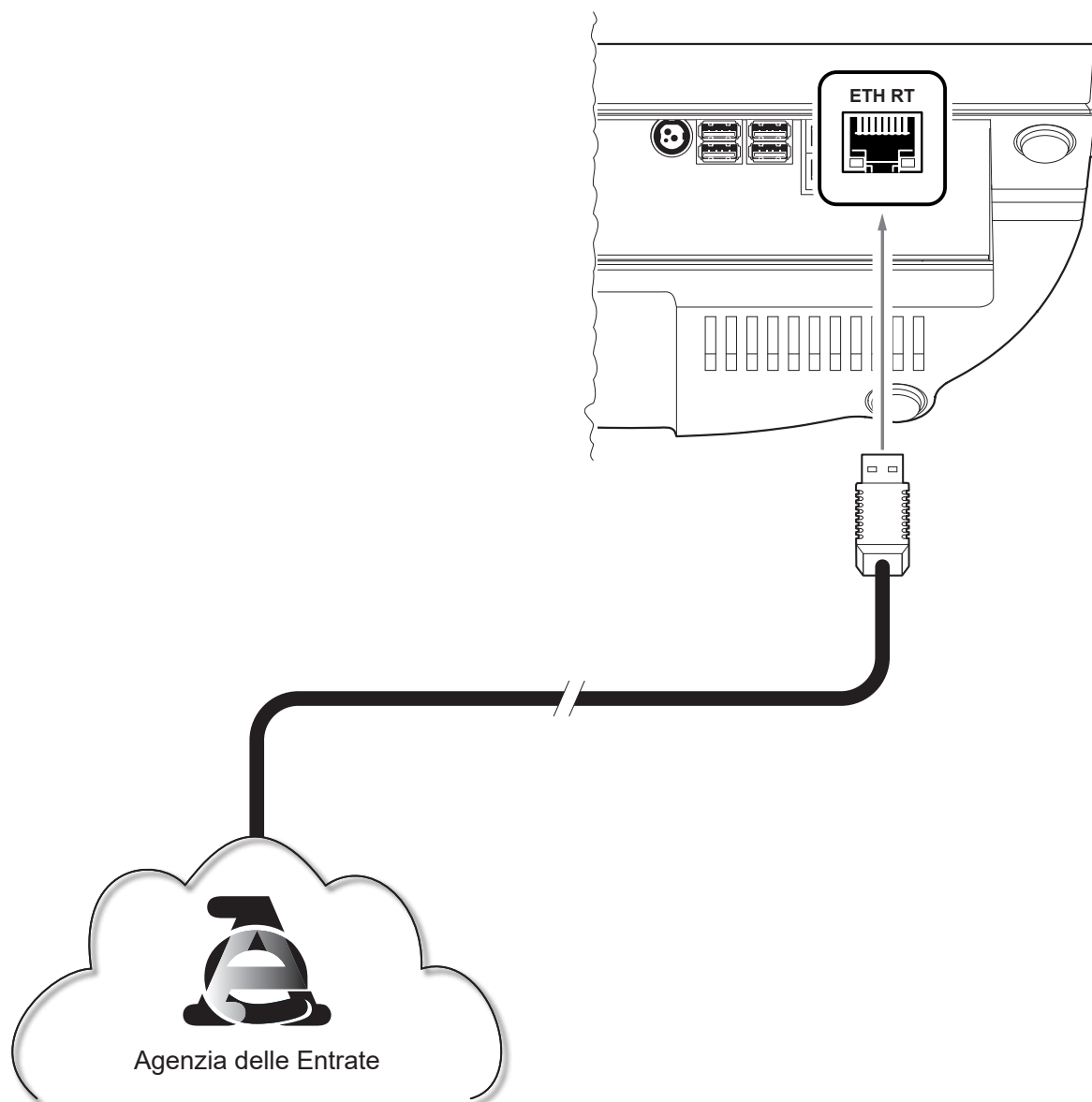

3.7 Accensione / spegnimento

1

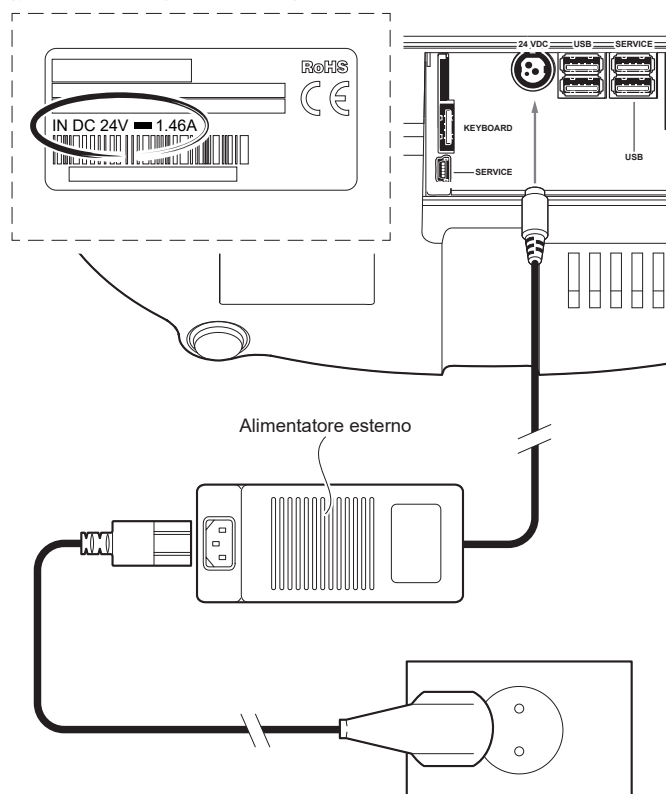

Collegare l'adattatore di rete in dotazione al dispositivo e alla presa di rete. Utilizzare il tipo di alimentazione elettrica indicato sull'etichetta del dispositivo.

2

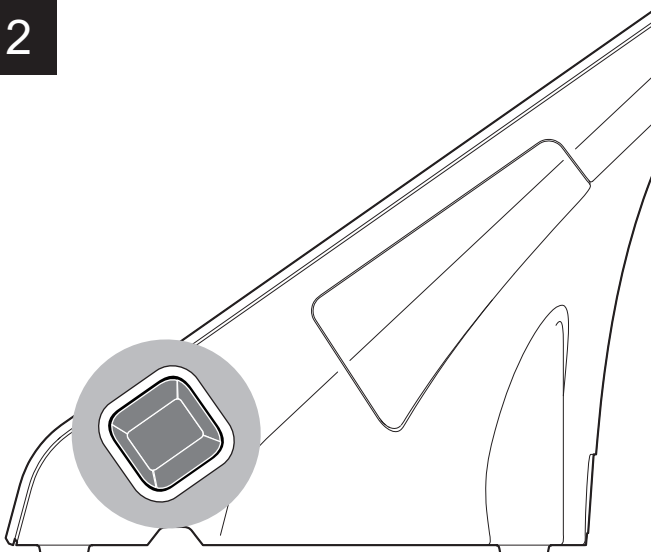

Individuare il tasto ON/OFF posizionato nella parte laterale destra.

3

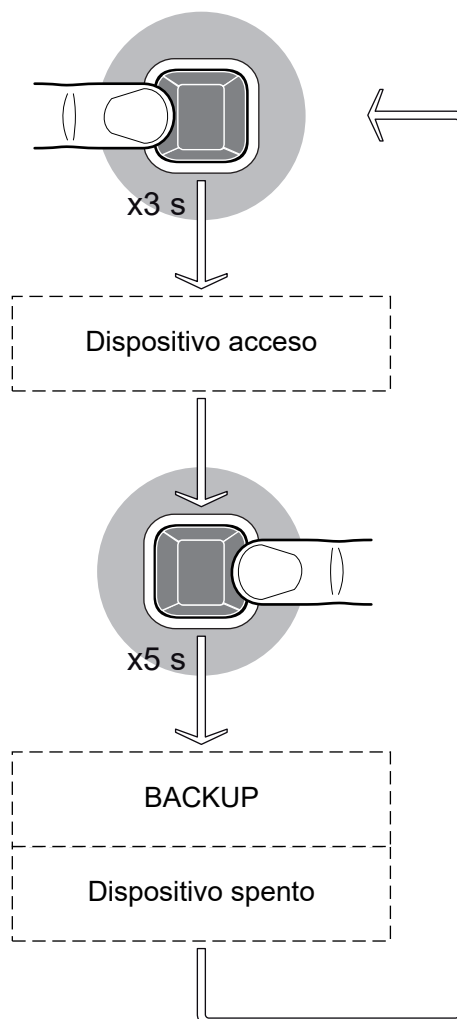

Per accendere il dispositivo premere il tasto ON/OFF per almeno 3 secondi. Per spegnere il dispositivo mantenere premuto il tasto ON/OFF per almeno 5 secondi (lo spegnimento genera il backup del database).

3.8 Apertura coperchio vano carta

Automatico

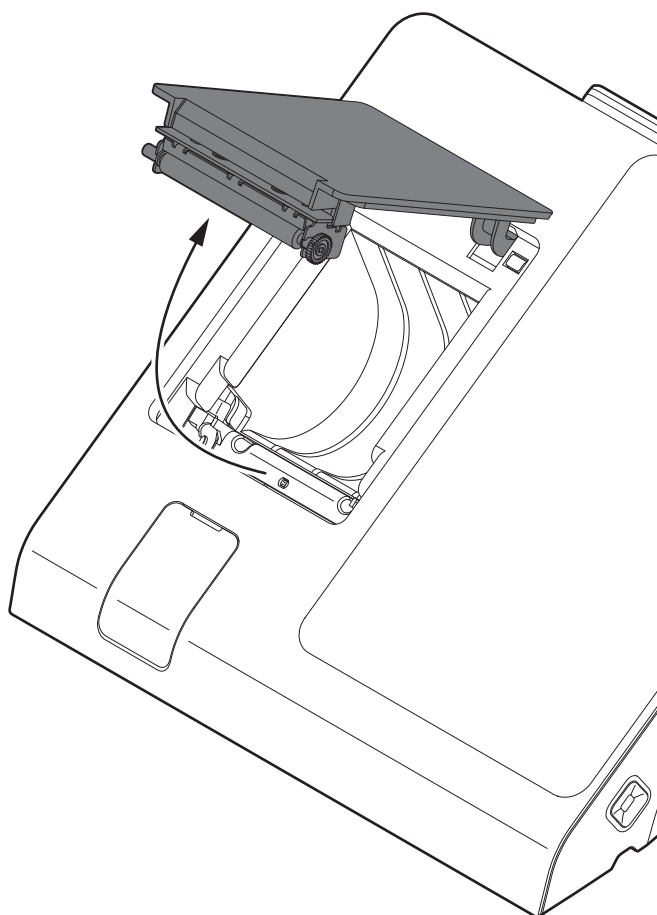

Al consumarsi di un rotolo carta, il meccanismo di apertura del coperchio scatta automaticamente invitando l'utente a una semplice e veloce sostituzione.

MANCA CARTA SU
STAMPANTE FISCALE.
SOSTITUIRE ROTOLO

La condizione di carta mancante viene anche evidenziata mediante un bip sonoro e un messaggio sul touch screen.

Manuale

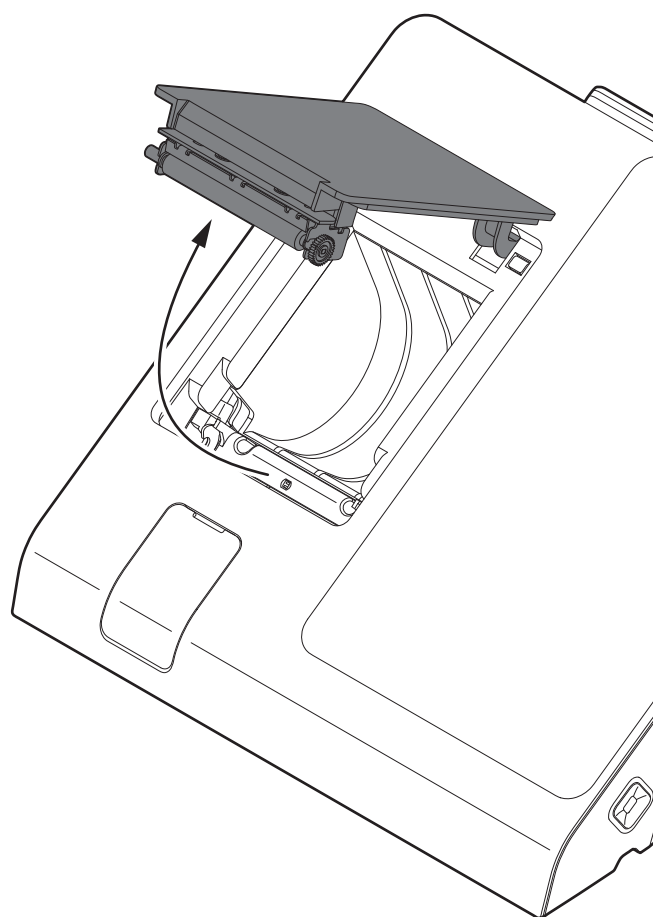
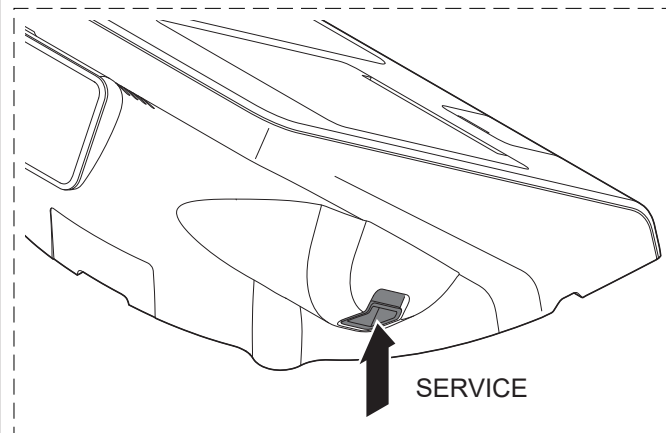

In caso di anomalie, utilizzare il pulsante di servizio per aprire il coperchio del dispositivo.

3.9 Inserimento rotolo carta

Per il caricamento della carta procedere seguendo le istruzioni fornite di seguito. Ad ogni cambio carta ispezionare l'interno del dispositivo.

ATTENZIONE: Utilizzare solo rotoli carta omologati.

1

MANCA CARTA SU
STAMPANTE FISCALE.
SOSTITUIRE ROTOLO

Dopo l'accensione del dispositivo, la condizione di carta mancante viene evidenziata mediante un bip sonoro e un messaggio sul touch screen.

2

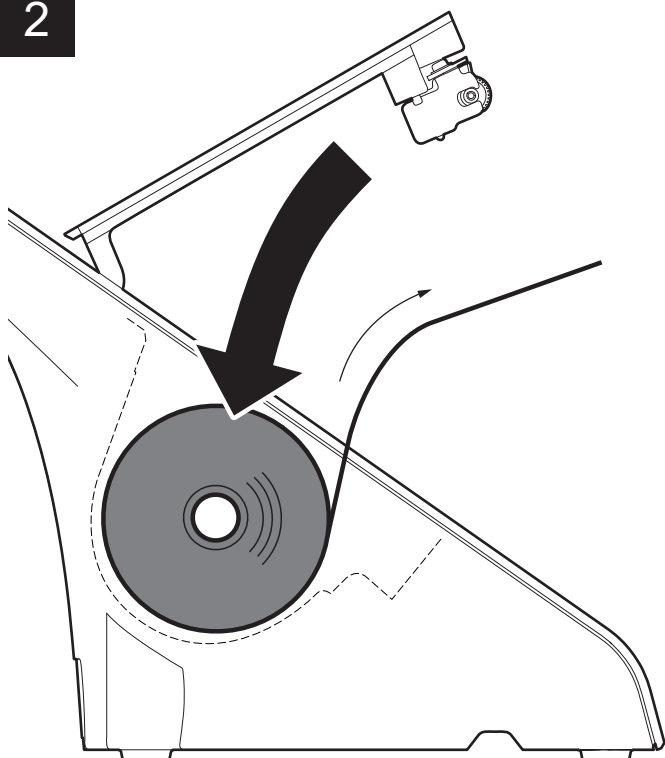

Aprire il coperchio del dispositivo (vedere [paragrafo 3.8](#)), inserire il rotolo nel vano carta e far uscire la carta per alcuni centimetri.

3

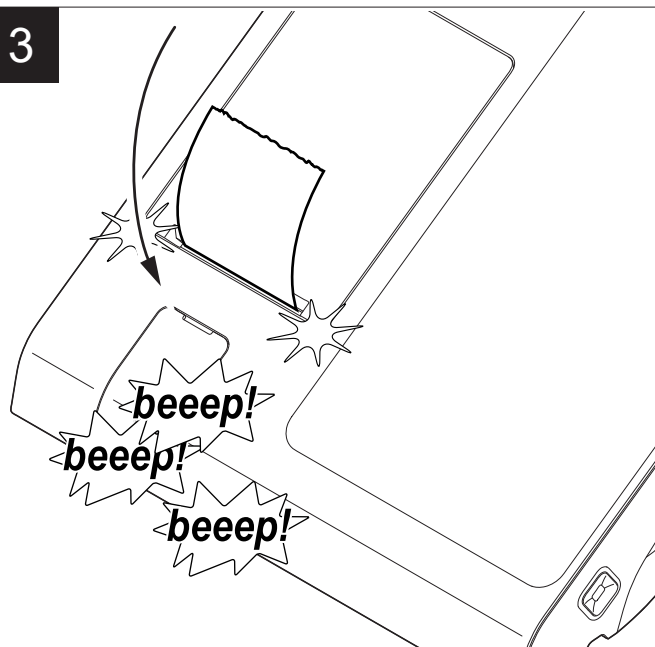

Chiudere il coperchio del dispositivo.
Il dispositivo emette un triplo segnale acustico.

4

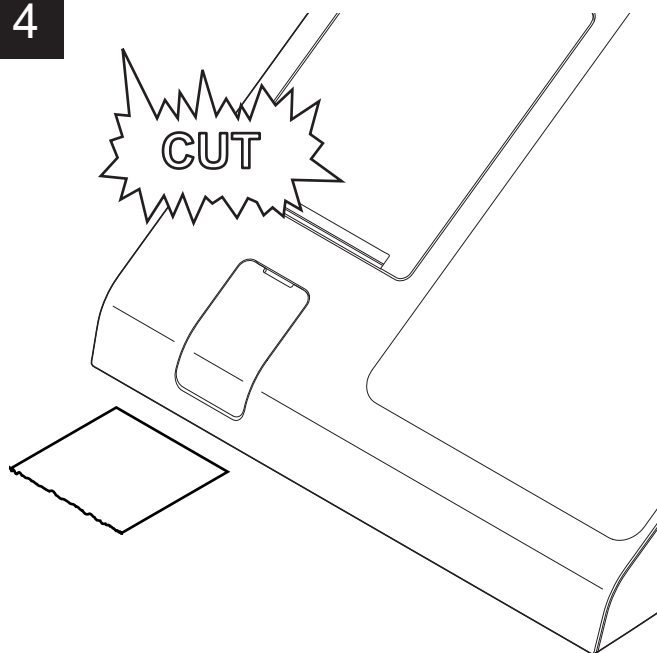

Attendere il caricamento automatico
e il taglio della carta.



3.10 Esaurimento della memoria permanente di dettaglio

Il dispositivo è dotato di una memoria permanente di dettaglio opportunamente inizializzata. Tale supporto è alloggiato all'interno del dispositivo ed è un supporto non modificabile. Il dispositivo viene fornito con la memoria permanente di dettaglio già inserita e non è funzionante se detta memoria non è inserita.

L'esaurimento della memoria permanente di dettaglio viene segnalato quando rimane meno del 10% di spazio disponibile. Il dispositivo stampa il messaggio "M. DETT. IN ESAURIMENTO" in coda sul primo scontrino fiscale emesso, in coda ad ogni chiusura fiscale che viene eseguita ed all'accensione del dispositivo.

Una volta esaurito tutto lo spazio, viene stampato uno scontrino con la scritta "M. DETT. ESAURITA: ULTIMA C. FISCALE". A quel punto, dopo aver eseguito la chiusura fiscale giornaliera, la memoria permanente di dettaglio è definitivamente esaurita e consultabile solo in lettura.

Per la conservazione della memoria permanente di dettaglio esaurita fare riferimento alle normative vigenti. Per la sua sostituzione, contattare il vostro rivenditore.

3.11 Regolazione data e orario

Le operazioni di cambio data nei dispositivi fiscali sono disciplinate dalla vigente normativa che prevede l'impossibilità di retrocedere rispetto alla data dell'ultimo azzeramento fiscale eseguito. Si prega quindi di prestare la massima attenzione a quest'operazione accertandosi di non confermare date superiori a quella in corso. Nel caso si osservi sul dispositivo fiscale una data superiore a quella in corso, si prega di prendere contatto al più presto con il centro assistenza tecnica per concordare un intervento. Un errore nell'impostazione della data genera uno stato di non conformità del dispositivo fiscale, irreversibile e soprattutto sanzionabile dai preposti organismi di controllo.

1

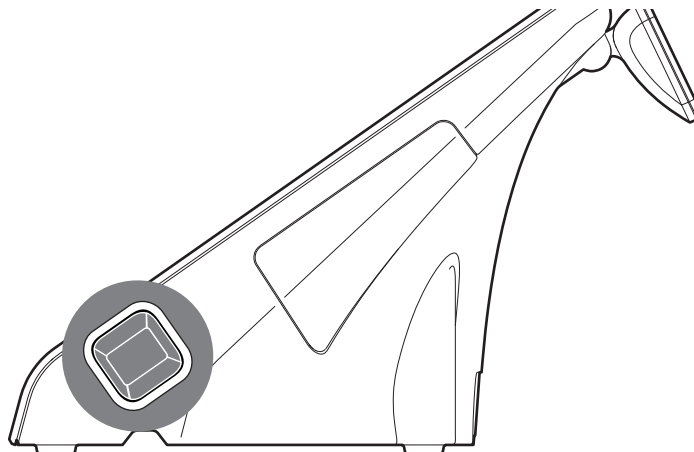

Premere il tasto ON/OFF posizionato nella parte laterale destra per accendere il dispositivo.

2

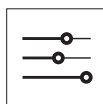

Dopo il caricamento del sistema operativo, premere l'icona IMPOSTAZIONI.

3

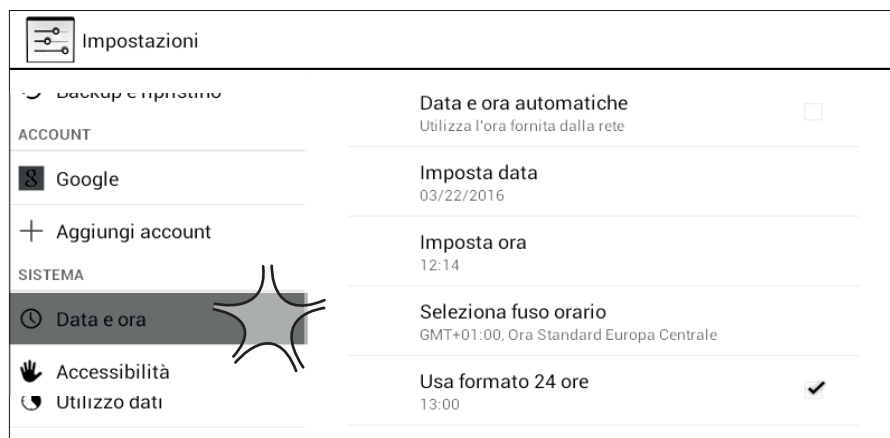

Premere DATA E ORA e procedere con la regolazione della data e dell'orario.



3.12 Allarme di mezzanotte

Il dispositivo deve eseguire una chiusura giornaliera entro le ore 24 del giorno di apertura.

Per avvisare l'esercente dell'imminente richiesta di chiusura, il dispositivo invia entro le ore 23:30 un messaggio sul display. Tale messaggio comparirà ad ogni documento commerciale emesso entro le ore 24:00.

Nel caso in cui l'operatore del registratore telematico non esegua comunque la chiusura giornaliera entro le ore 24:00 del giorno di apertura, il dispositivo blocca l'emissione di documenti commerciali fino a che non viene esaudita la richiesta di effettuare una chiusura giornaliera. Tale richiesta viene visualizzata a display e stampata. Alle 23:58 il dispositivo verifica se vi sono documenti commerciali aperti; in tal caso effettua un annullamento transazione e successivamente richiede che venga effettuata la chiusura giornaliera ed il concomitante blocco di emissione di nuovi documenti commerciali.

Fino alle 23:59:59s non sarà dunque possibile l'emissione di nuovi documenti commerciali.

In caso di interruzione/spegnimento/dimenticanza dell'esecuzione della chiusura giornaliera il dispositivo, alla sua prima riaccensione, blocca l'emissione di documenti commerciali e richiede con le stesse modalità descritte sopra, l'esecuzione di una chiusura. Tale chiusura conterrà come giorno di rilevazione la data e l'ora della giornata non chiusa, come memorizzato sulla memoria permanente di dettaglio.

Sempre in caso di interruzione/spegnimento/dimenticanza dell'esecuzione della chiusura giornaliera oltre le 24 ore, il dispositivo segnala correttamente il periodo di inattività relativo alle chiusure giornaliere mancanti.





4 SERVIZI TELEMATICI

4.1 Gestione disallineamenti

Nel caso in cui si verifichi un disallineamento tra lo stato del registratore telematico risultante sul portale dell'Agenzia delle Entrate e quello sul dispositivo locale (ricevendo il codice errore 200 a seguito dell'invio del file dei corrispettivi giornalieri), il registratore telematico recupera l'informazione sullo stato del dispositivo presente sul portale e, in caso di disallineamento, non emette documenti commerciali fino all'avvenuto riallineamento degli stati.

Questa funzione è necessaria in quanto se il cambio di stato del dispositivo viene eseguito solo sul portale dell'Agenzia delle Entrate, si produce un disallineamento con lo stato locale del registratore telematico il quale non è in grado di allinearsi da solo con l'informazione presente sul portale. Il servizio quindi consente al dispositivo di conoscere il disallineamento e comportarsi di conseguenza.

In questa situazione di disallineamento il dispositivo, tramite un messaggio sul display e sulla stampante, avvisa l'esercente dello stato di blocco e della necessità di intervento di un tecnico abilitato per ripristinare il corretto funzionamento.

4.2 Messaggistica

Il servizio di messaggistica del registratore telematico verifica se ci sono messaggi prodotti dall'Agenzia delle Entrate ed in caso affermativo il dispositivo riceve in risposta un codice a cui è associato un messaggio di alert predefinito che viene memorizzato nella memoria permanente di riepilogo, visualizzato sul display e stampato su un documento gestionale.

Lo stesso messaggio di alert viene riproposto nel documento di chiusura giornaliera fino a quando non viene effettuato un intervento da parte di un tecnico autorizzato che lo può disattivare.

La seguente tabella offre una visione d'insieme dei codici di messaggi che possono essere ricevuti dal registratore telematico, nonché una spiegazione del messaggio di alert:

CODICE MESSAGGIO	TESTO STAMPATO	TESTO VISUALIZZATO	CONDIZIONE BLOCCANTE
1	Firmware non conforme	FW NON CONFORME	No
2	Ultimo intervento tecnico effettuato da un tecnico non riconosciuto	TEC. NON RICONOSC.	No
3	Firmware non conforme	FW NON CONFORME	Sì (dalla data ggmmaaaa il dispositivo sarà bloccato)

In tutti i casi sopra citati si raccomanda di rivolgersi ad un tecnico abilitato per ripristinare il corretto funzionamento del dispositivo.

4.3 Esportazione della memoria permanente di dettaglio o riepilogo su memoria esterna

Il dispositivo è in grado di esportare in formato .XML il contenuto totale o parziale delle memorie permanenti salvando i dati su una scheda di memoria (MicroSD oppure SD, a seconda del formato supportato dal dispositivo).

La scheda di memoria dovrà avere una capienza minima di almeno 4GB ed essere formatta utilizzando il file system FAT32.

Si consiglia di utilizzare questa procedura prima di qualsiasi operazione sulle memorie.

Procedere come segue:

- Inserire la scheda di memoria vuota, precedentemente formattata con file system FAT32, nell'apposito alloggiamento:

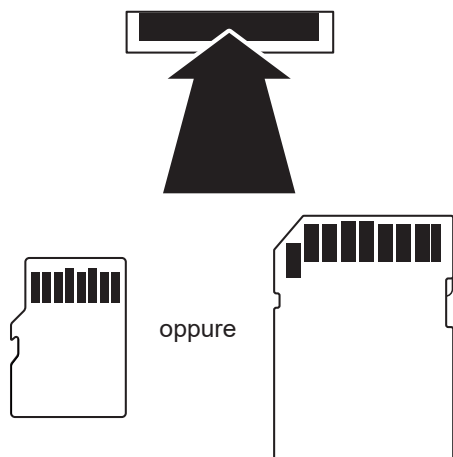

- Eseguire un azzeramento fiscale (vedere l'azzeramento Z01).
- Premere ripetutamente il tasto CHIAVE fino a che sul display compariranno il messaggio oppure l'icona corrispondenti all'assetto "PROGRAMMAZIONE":



- Accedere alla programmazione SERVIZI TELEMATICI digitando il numero corrispondente (vedere programmazione P699):

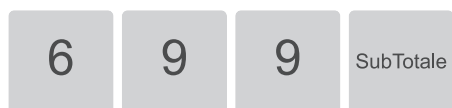

- Sul display viene visualizzato:

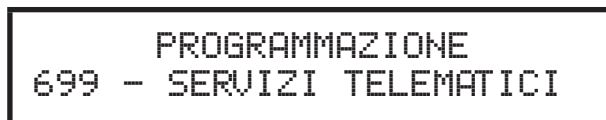

- Premere il tasto SUBTOTALE per confermare:

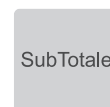

- Utilizzando i tasti con le frecce di selezione, navigare all'interno dei menù e visualizzare la voce "MENU ESERCENTE":

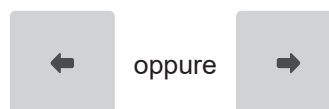

- Sul display viene visualizzato:



- Premere il tasto SUBTOTALE per confermare:

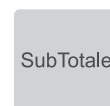

- Utilizzando i tasti con le frecce di selezione, navigare all'interno dei menù e visualizzare la voce "REPORT":

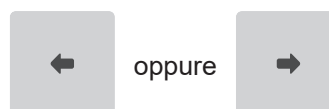



- Sul display viene visualizzato:

[REPORT]
SELEZIONA SERVIZIO

- Premere il tasto SUBTOTALE per confermare:

SubTotale

- Utilizzando i tasti con le frecce di selezione, navigare all'interno dei menù e selezionare se si desidera esportare in XML la "Memoria di dettaglio" oppure la "Memoria di riepilogo" (es. "REPORT M.DETT. IN XML"):

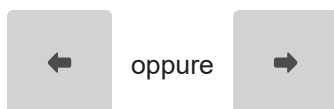

- Sul display viene visualizzato:

[REPORT M.DETT. IN XML]
REPORT

- Premere il tasto SUBTOTALE per confermare:

SubTotale

- Utilizzando i tasti con le frecce di selezione, navigare all'interno dei menù e selezionare "Esportazione integrale" oppure "Esportazione per data" (es. "INTEGRALE"):

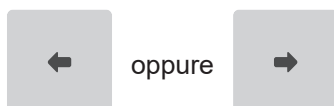

- Sul display viene visualizzato:

[INTEGRALE]

- Premere il tasto SUBTOTALE per confermare:

SubTotale

- Dopo la conferma il dispositivo avvierà l'esportazione dei dati sulla scheda di memoria informando l'utente sullo stato di avanzamento della procedura mediante messaggi a display

- Al termine dell'operazione verrà stampato uno scontrino di conferma.



5 TASTIERA DI SERVIZIO

5.1 Collegamento della tastiera 102 tasti

In caso di malfunzionamento dello schermo touch, è possibile continuare ad utilizzare il dispositivo mediante il display lato cliente e una tastiera 102 tasti su cui sono mappe le principali funzionalità in un layout tasti predefinito e non modificabile illustrato nel [paragrafo 5.2](#).

Per collegare la tastiera al dispositivo procedere come segue.

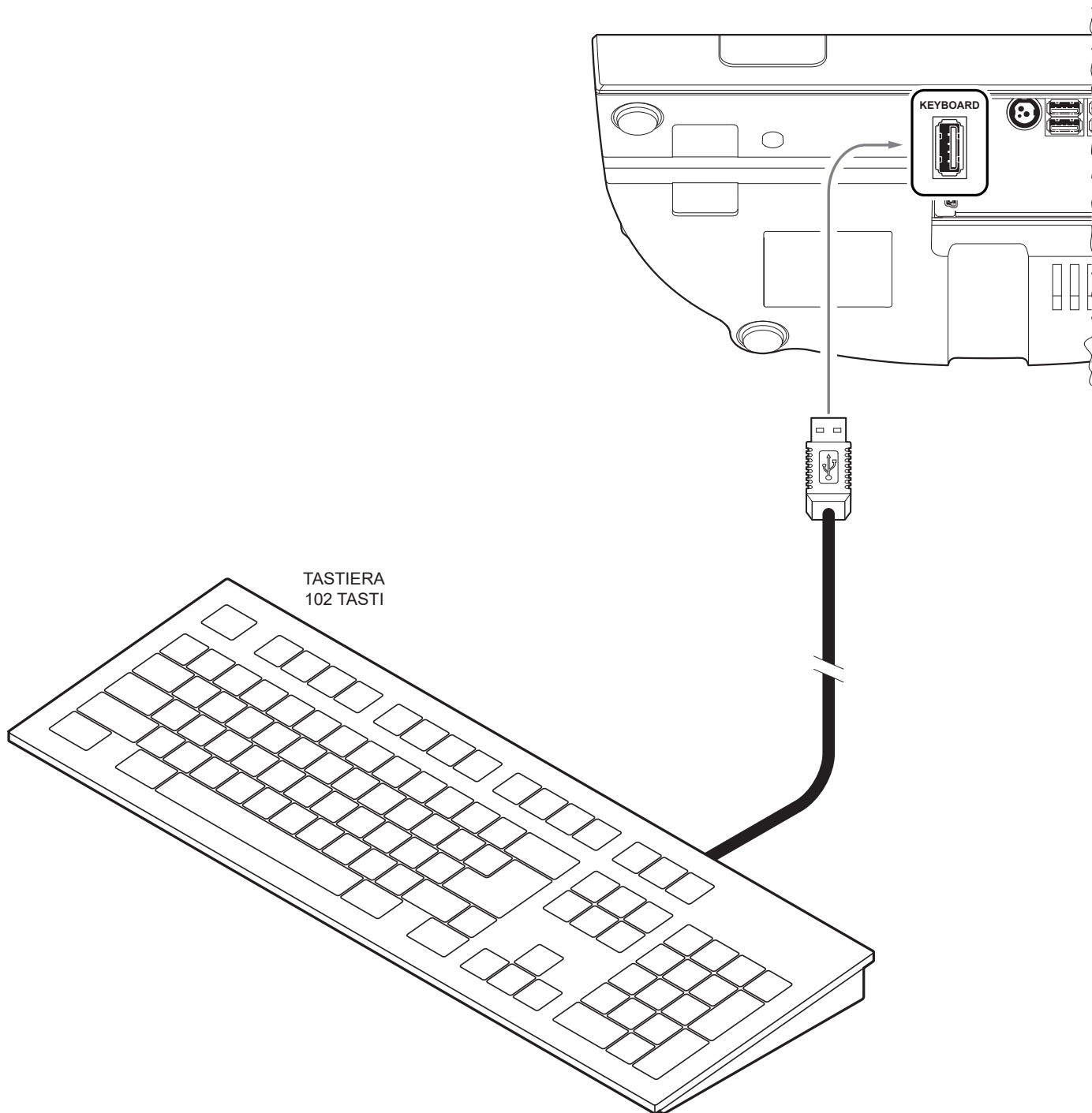



5.2 Layout tasti

Il layout tasti della tastiera 102 tasti di emergenza è descritto nell'immagine seguente e non è modificabile.

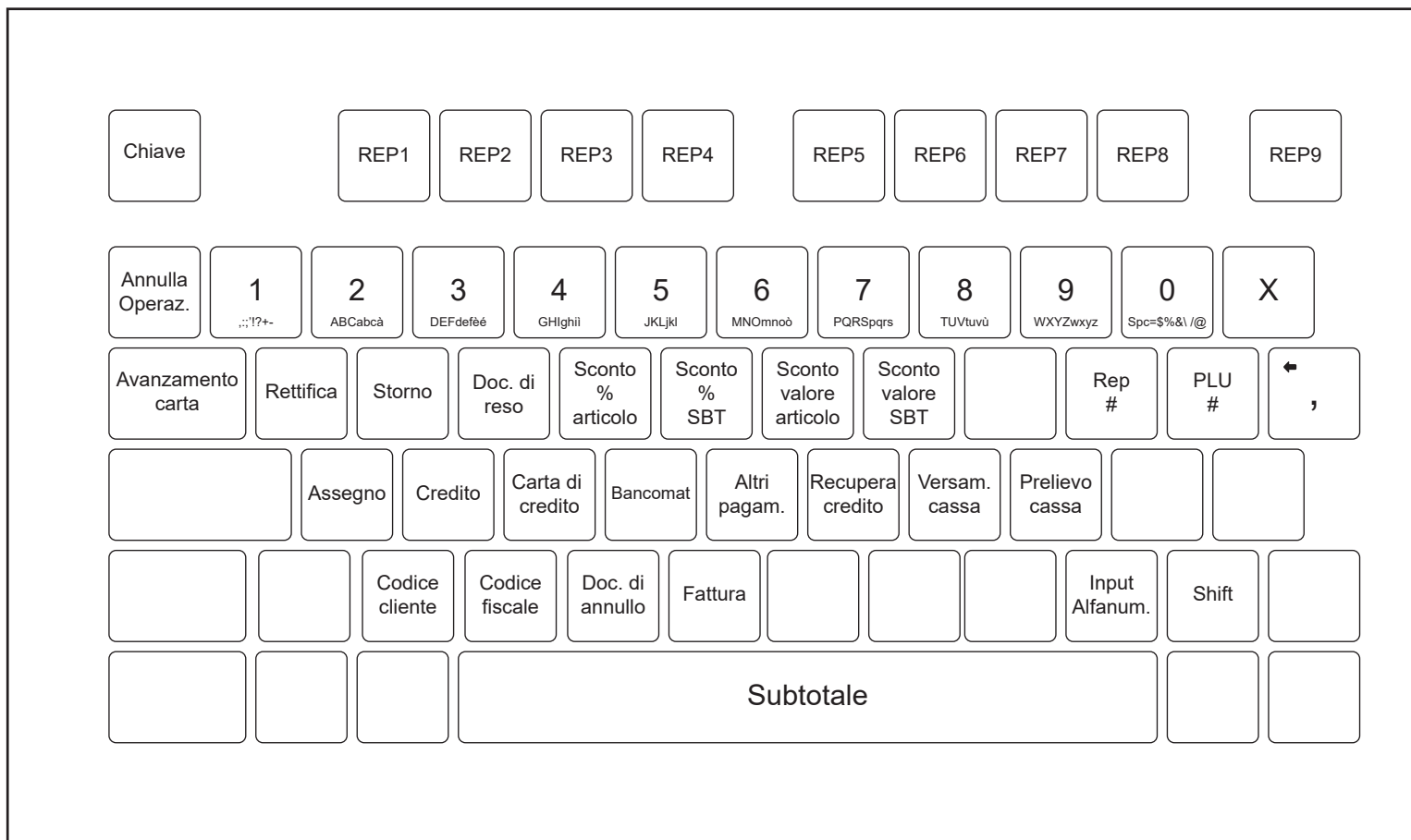

Nei paragrafi seguenti, sono forniti alcuni esempi delle operazioni principali che possono essere eseguite tramite tastiera. Per tutte le altre operazioni, richiedere eventuale documentazione aggiuntiva al proprio rivenditore.



REP10	REP11	REP12
-------	-------	-------

--	--	--

Importo	C
---------	---

--	--	--

00 → _#()&	TOTALE
---------------	--------

--	--	--

		Invio
--	--	-------

	,	X	C
--	---	---	---

7 PQRSpqrs	8 TUVtuvù	9 WXYZwxyz	SBT
---------------	--------------	---------------	-----

4 GHghii	5 JKLjkl	6 MNOmnoò	TOT
-------------	-------------	--------------	-----

--	--

--	--	--

1 :;!?+-	2 ABCabcà	3 DEFdefèè	Invio
-------------	--------------	---------------	-------

--	--

--	--	--

0 Sp=\$%&!/@			
-----------------	--	--	--



5.3 Esempi di “funzioni aggiuntive”

Il dispositivo deve essere in assetto “REGISTRAZIONE”.

SELEZIONE CLIENTE

DIRETTA (es. cliente 13)

1

3

Cliente

SELEZIONE OPERATORE (es. operatore 05 con password 999)

Operatore

0

5

9

9

9

Operatore

5.4 Esempi di “registrazione articoli”

Il dispositivo deve essere in assetto “REGISTRAZIONE”.

REPARTO

PREZZO PREFISSATO

REP1

PREZZO LIBERO (es. 5.00 euro)

5

00

REP1

PLU CON PREZZO
PREFISSATO

PREZZO PREFISSATO
(es. PLU1)

1

PLU

PREZZO LIBERO (es. 5.00 euro)

Importo

1

PLU

5

00

Importo



5.5 Esempi di “modificatori”

Il dispositivo deve essere in assetto “REGISTRAZIONE”.

CANCELLA	ULTIMA VENDITA					Annulla
DOCUMENTO DI RESO						Doc. di reso
DOCUMENTO DI ANNULLO						Doc. di annullo
SCONTO %	LIBERO SU ARTICOLO (es. 33%)	3	3	0	0	Sconto Percent. Articolo
MAGGIORAZIONE %	LIBERO SU ARTICOLO (es. 33%)	3	3	0	0	Maggior. Percent. Articolo
SCONTO VALORE	LIBERO SUARTICOLO (es. 1.00 euro) Lo scontrino non può essere chiuso se lo sconto rende il totale negativo.			1	00	Sconto Valore Articolo

5.6 Esempi di “pagamenti”

Il dispositivo deve essere in assetto “REGISTRAZIONE”.

CONTANTI	SENZA CALCOLO DEL RESTO					Contante
----------	-------------------------	--	--	--	--	----------



5.7 Esempi di “azzeramenti”

Il dispositivo deve essere in assetto “AZZERAMENTO”.

CHIUSURA FISCALE

Quando la memoria di riepilogo è in via di esaurimento, all’inizio dello scontrino di chiusura fiscale viene stampato il numero di chiusure ancora effettuabili.

SubTotale

oppure

0

1

SubTotale



6 MANUTENZIONE

6.1 Inceppamento della taglierina

1



Sollevare e rimuovere il coperchio di servizio.

2



Scollegare il cavo di alimentazione.

3



Ruotare l'ingranaggio nella direzione in cui non oppone resistenza finché la taglierina non torna in posizione iniziale.

4

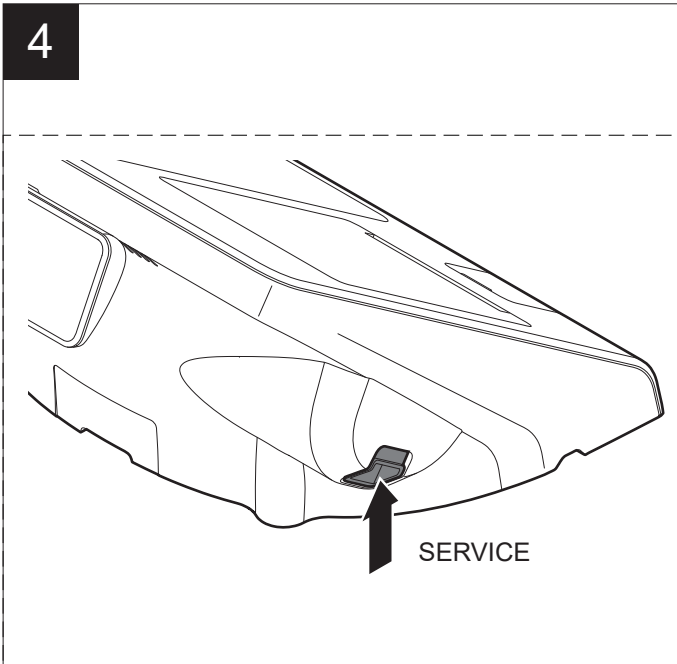

4

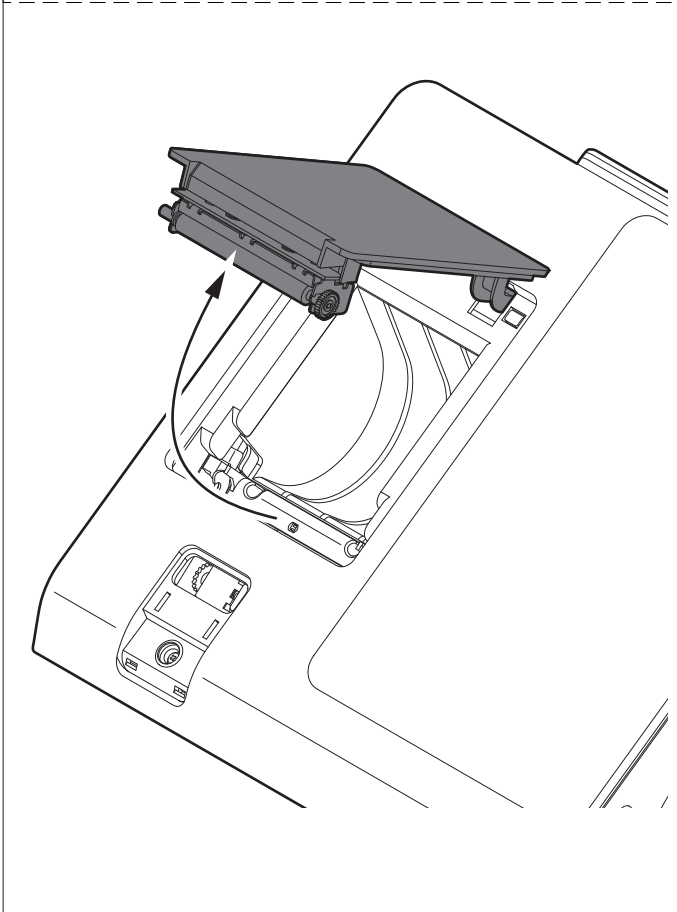

Premere il pulsante di servizio e provare ad aprire delicatamente il coperchio del dispositivo. Se si apre, la taglierina è nella posizione corretta.



5

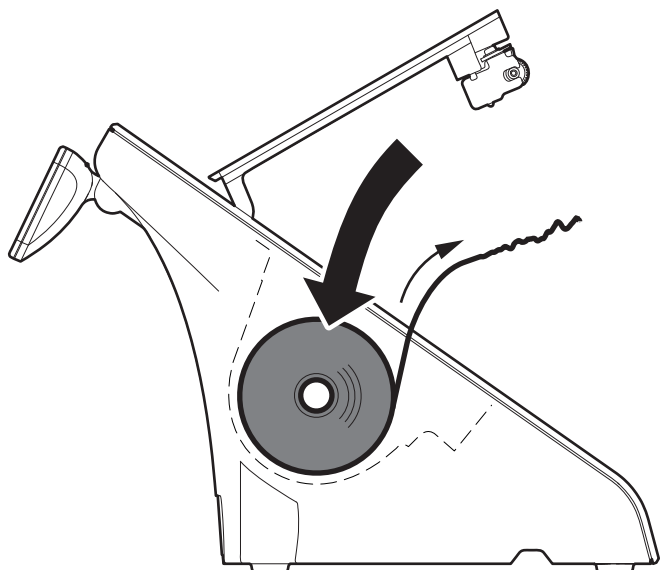

Tirare la carta in modo che la parte danneggiata rimanga all'esterno del dispositivo e chiudere il coperchio vano carta.

6

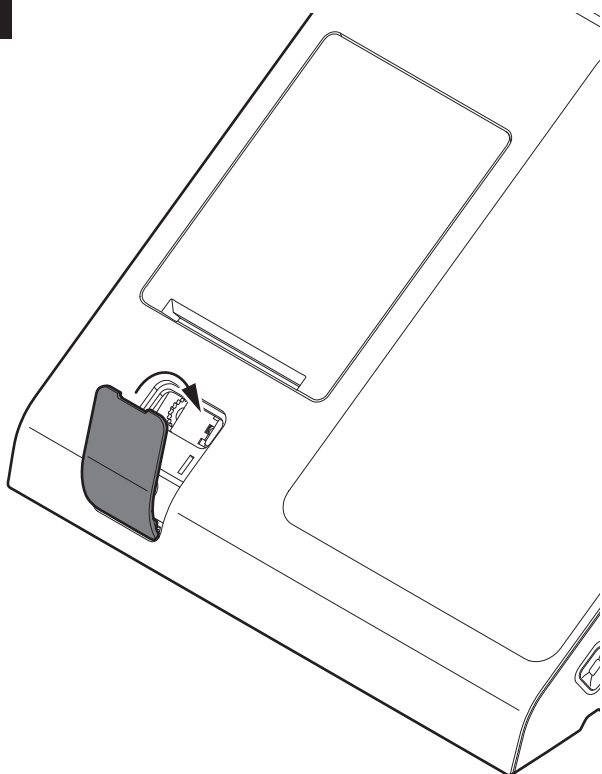

Chiudere il coperchio di servizio.

7

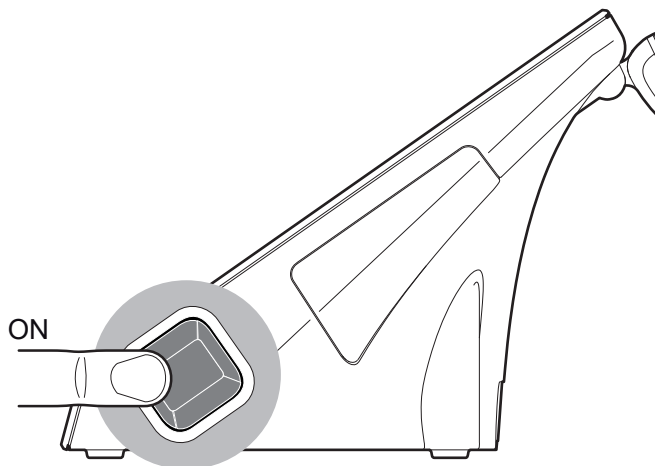
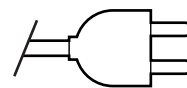

Collegare il cavo di alimentazione e accendere il dispositivo.

8

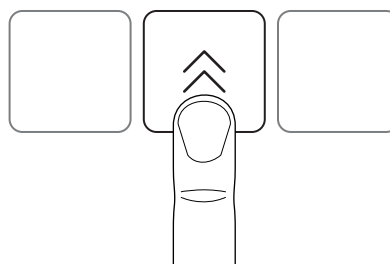

Premere il tasto AVANZAMENTO CARTA presente nel tastierino numerico dell'applicazione per verificare il corretto funzionamento del dispositivo.

6.2 Pulizia

La pulizia regolare del dispositivo mantiene la qualità di stampa e ne prolunga la durata nel tempo. La tabella seguente riporta la pianificazione consigliata per la pulizia.

Se si utilizza il dispositivo in ambienti molto polverosi, occorre ridurre gli intervalli di pulizia.

OGNI CAMBIO CARTA	
Testina di stampa	Utilizzare alcol isopropilico
Rullo di stampa	Utilizzare alcol isopropilico
OGNI 5 CAMBI CARTA	
Taglierina	Utilizzare aria compressa
Percorso carta	Utilizzare aria compressa o pinzette
Sensori	Utilizzare aria compressa
OGNI 6 MESI O QUANDO NECESSARIO	
Touch screen	Utilizzare un panno morbido inumidito con acqua
Display cliente	Utilizzare aria compressa o un panno morbido
Carrozzeria	Utilizzare aria compressa o un panno morbido

Per alcune procedure specifiche, vedere le pagine successive.

Carrozzeria

1

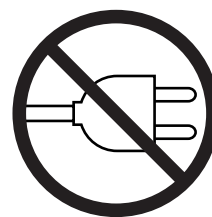

Spegnere il dispositivo premendo il tasto ON/OFF per almeno 5 secondi e scollegare il cavo di alimentazione.

2

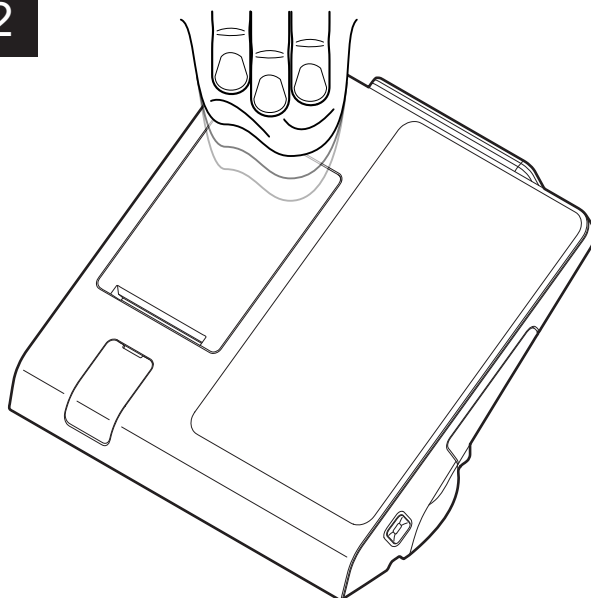

ATTENZIONE:

Periodicamente rimuovere l'accumulo di polvere di carta dalla bocca di uscita e sul rullo espulsore. Per effettuare questa operazione non utilizzare solventi chimici aggressivi ma si consiglia l'uso di un panno morbido inumidito con alcool oppure aria compressa. Pulire accuratamente i sensori presenza carta.

ATTENZIONE:

Non utilizzare alcol, solventi o spazzole dure. Assicurarsi che acqua o altri liquidi non penetrino all'interno del dispositivo.



Utilizzare aria compressa o un panno morbido.



Display cliente e touch screen

1

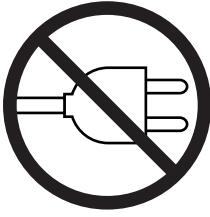

Spegnere il dispositivo premendo il tasto per almeno 5 secondi e scollegare il cavo di alimentazione.

2

5 min.



Attendere qualche minuto per permettere al touch screen di arrivare alla temperatura ambiente.

3

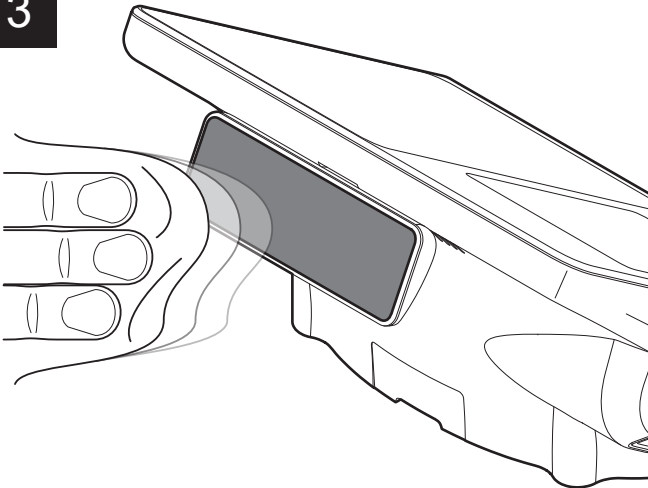

ATTENZIONE:

Non utilizzare alcol, solventi, spazzole dure o prodotti a base di ammoniaca. Assicurarsi che acqua o altri liquidi non penetrino all'interno del dispositivo.



Pulire il display cliente utilizzando aria compressa o un panno morbido.

4

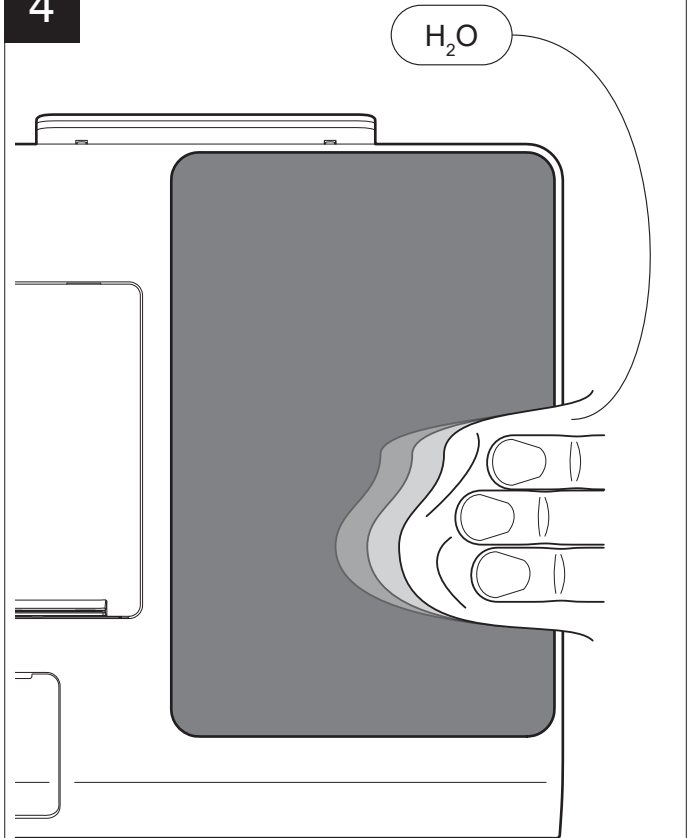

ATTENZIONE:

Non utilizzare alcol (metilico, etilico o isopropilico), solventi o spazzole dure. Non utilizzare diluente o benzene, detergenti abrasivi o aria compressa. Assicurarsi che acqua o altri liquidi non penetrino all'interno del dispositivo.



Strofinare delicatamente il touch screen con un panno anti-graffio leggermente inumidito con acqua.



7 SPECIFICHE

7.1 Specifiche hardware

GENERALI	
Processore	Qualcomm SDM450 ARM Cortex 8x A53 @ 1.8 GHz
Memoria RAM	1 GB RAM DDR3
Sensori	Presenza carta Apertura coperchio vano carta Temperatura testina
Memoria permanente di dettaglio	MicroSD (equivalente a 2 milioni di righe)
Display lato cliente	1 LCD grafico 132 x 29 pixel retroilluminati
Interfacce	Slot per MicroSD card 1 porta USB tipo A Host 1 porta miniUSB (di servizio) 4 porte USB tipo A Device (di cui una di servizio) 2 porte seriali COM (RJ45) 1 porta Ethernet (RJ45) Porta cassetto rendiresto (RJ12)
Velocità di comunicazione	USB = 480 Mbit/s Seriale COM = da 1200 bps a 115200 bps Ethernet = 10/100 Mbit/s (uso modulo fiscale)
LCD	
Dimensioni	10.1" TFT retroilluminato
Risoluzione	800 x 1280, 16.7 M colori
Proporzioni	16:10 (WXGA)
Touch screen	Capacitivo



STAMPANTE

Risoluzione	203 dpi (8 dot/mm)
Metodo di stampa	Termico con testina fissa (8 dot/mm)
Affidabilità testina ⁽¹⁾	
Resistenza all'abrasione ⁽²⁾	150 km (con carta consigliata)
Numero di impulsi	100 M
Velocità di stampa ^{(1) (3)}	190 mm/s

CARTA

Tipo carta	Carta termica in rotolo, lato termico all'esterno del rotolo
Larghezza carta	80 mm ± 0.5 mm
Grammatura carta	58 g/m ²
Carta consigliata	KANZAN KF50, MITSUBISHI PF5067
Diametro esterno rotolo	max. 80 mm
Fine carta	Non attaccata all'anima
Diametro interno anima	12 mm ± 1 mm
Tipo anima	Cartone o plastica

SPECIFICHE ELETTRICHE DISPOSITIVO

Tensione di alimentazione	24 Vdc ± 10% (alimentatore esterno)
Assorbimento medio ⁽³⁾	1.46 A

SPECIFICHE ELETTRICHE ALIMENTATORE cod. 963GE020000071

Tensione di alimentazione	da 100 Vac a 240 Vac
Frequenza	da 50 Hz a 60 Hz
Output	24 V, 2.5 A
Potenza	60 W



SPECIFICHE AMBIENTALI

Temperatura di funzionamento da 0 °C a +50 °C

Umidità relativa (RH) da 10% a 85% (senza condensa)

Temperatura di stoccaggio

1 settimana da -20 °C a +60 °C

Fino a 3 mesi da -20 °C a +40 °C

Fino a 1 anno da -20 °C a +25 °C

Umidità relativa di stoccaggio (RH) da 10% a 85% (senza condensa)

NOTE:

(1) : Rispettando la regolare pianificazione della pulizia delle parti del dispositivo.

(2) : Sono esclusi i danni causati da graffi, ESD ed elettromigrazione.

(3) : Riferito ad uno scontrino tipico CUSTOM (L = 10 cm, densità = 12.5% dots accesi).



7.2 Dimensioni dispositivo

Dati riferiti al dispositivo senza rotolo carta.

Le dimensioni riportate nelle immagini seguenti sono espresse tutte in millimetri.

Larghezza	316 mm
Lunghezza	307 mm
Altezza	202 mm
Peso	2500 g

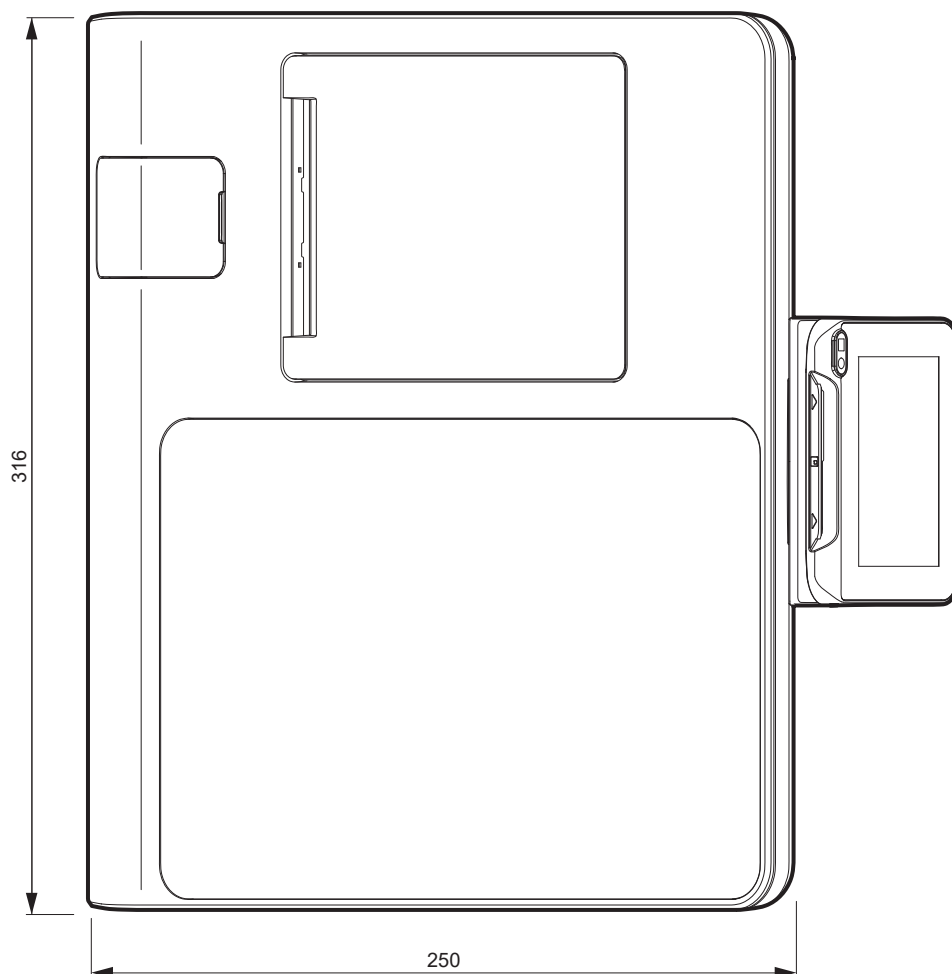
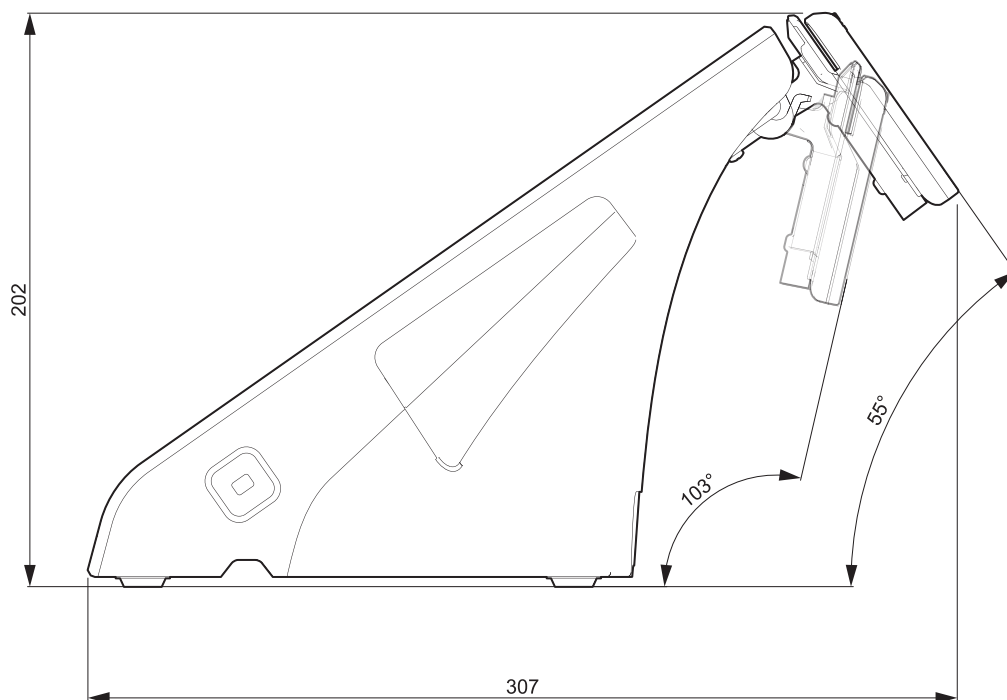

7.3 Dimensioni alimentatore e cavo di alimentazione

Nella seguente tabella sono riportate le misure dell'alimentatore e del cavo di alimentazione disponibili per il dispositivo. Tutte le dimensioni riportate nelle immagini seguenti sono espresse in millimetri.

ALIMENTATORE cod. 963GE020000071		
Lunghezza		130 mm
Altezza		36 mm
Larghezza		57 mm
CAVO DI ALIMENTAZIONE cod. 26100000000311		
Lunghezza		2000 mm

ALIMENTATORE cod. 963GE020000071

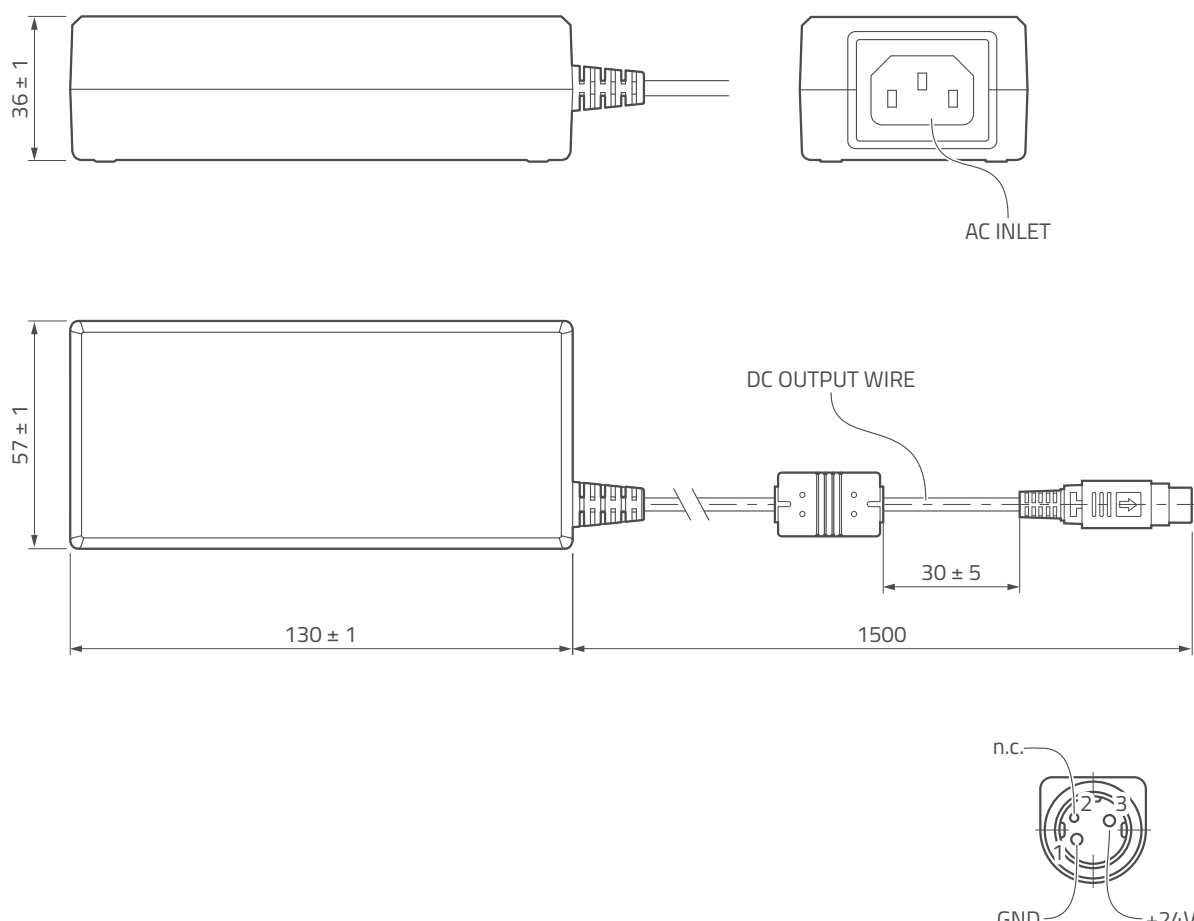



CAVO DI ALIMENTAZIONE cod. 2610000000311

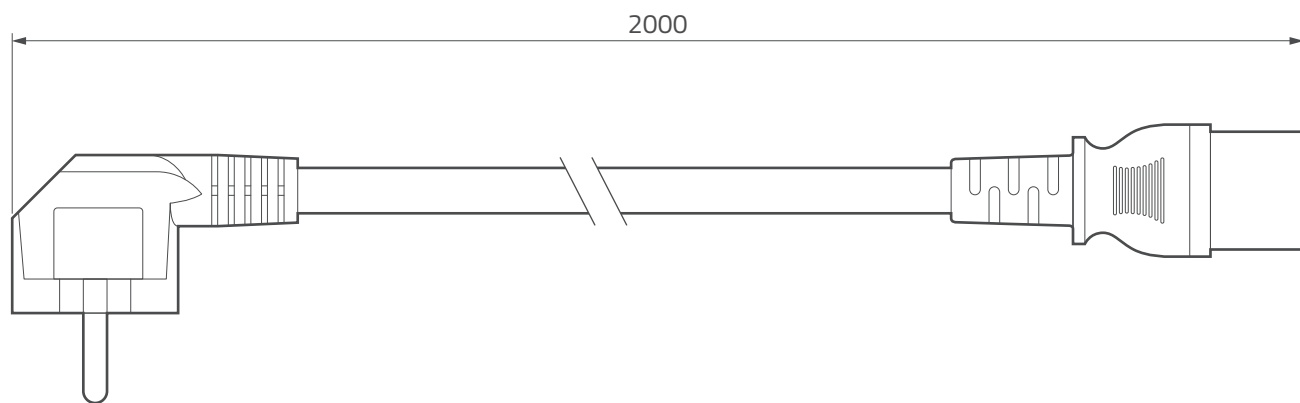

8 ACCESSORI

La seguente tabella riporta l'elenco degli accessori disponibili per il dispositivo.
Contattare il vostro rivenditore.

963GE020000071

ALIMENTATORE
(per le specifiche tecniche, vedere [paragrafo 7.3](#))

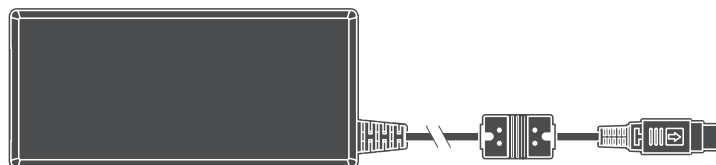

26100000000311

CAVO ALIMENTATORE SCHUKO
lunghezza = 2 m
(vedere [paragrafo 7.3](#))



994ED030300233

KIT SCANNER SCANMATIC SM410
(completo di cavi di collegamento e adapter)

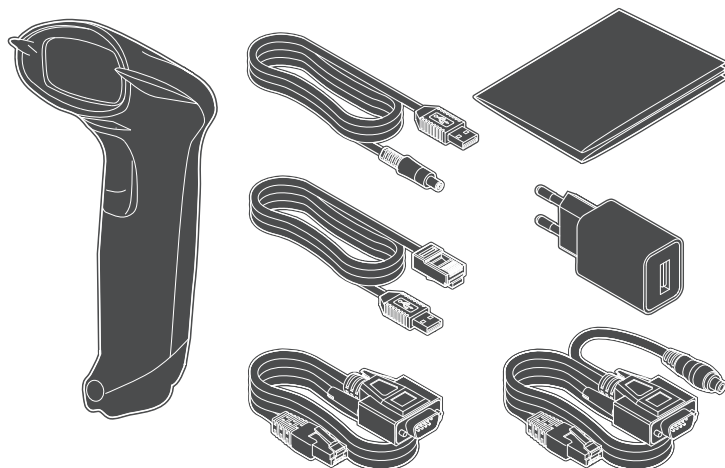

982ED030100233

KIT SCANNER SCANMATIC SM420
(completo di cavi di collegamento e adapter)

996ED030000008

STAND PER LETTORE BARCODE

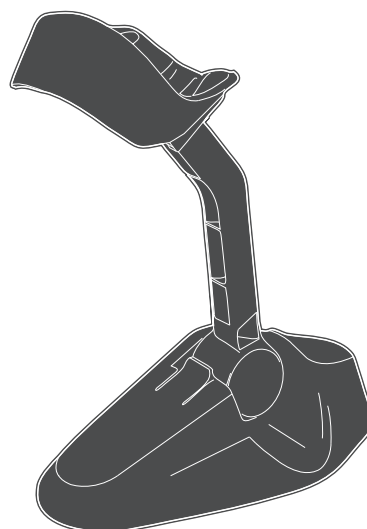



93CHB030100T33

ROUTER 4G LTE WI-FI 300MBPS



93CHB030200T33

ROUTER 4G LTE WI-FI 300MBPS + SIM CARD

943BT091500288

NFC SMART CARD

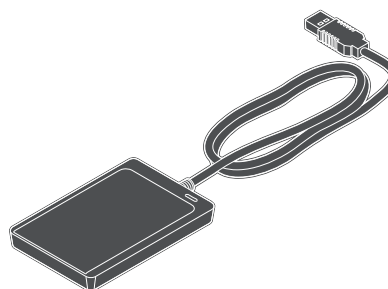

971GF010000200

CASSETTO IN METALLO 24V



971GF010000700

CASSETTO IN METALLO GRANDE 24V

26500000000356

CAVO USB TIPO A/B
lunghezza = 1.8 m



CUSTOM[®]

CUSTOM S.p.A.

World Headquarters

Via Berettine, 2/B - 43010 Fontevivo, Parma ITALY

Tel. +39 0521 680111 - Fax +39 0521 610701

info@custom.biz - www.custom.biz

All rights reserved

www.custom.biz